

Référentiel des figures de cerf-volant en salle V. 1.0



Texte : Thierry Derweduwen

Images : Bruno Teuile

Avec la collaboration de :

Damien Galibour

Raphaël Jassin

Yann Derweduwen

.....



| | |
|---|----|
| LES FIGURES DE CERF-VOLANT EN SALLE | 4 |
| FIGURES NOVICES | 8 |
| Décollage : | 8 |
| Le décollage basique | 8 |
| Nez Away | 9 |
| Décollage sur bord d'attaque | 10 |
| Le lancer nez | 11 |
| Le pop | 12 |
| Le lancer simple | 13 |
| Atterrissage : | 14 |
| Le posé 2 pointes | 14 |
| Le Belly Landing | 15 |
| Rotations : | 16 |
| La boucle montante | 16 |
| L'axel | 17 |
| Précision : | 18 |
| Le Spike | 18 |
| Le 360° | 19 |
| L'Over The Top ou Top la Tête | 20 |
| Le Sideway | 21 |
| FIGURES INTERMEDIAIRES | 22 |
| Décollage : | 22 |
| Le lancer rotation | 22 |
| Le twist | 23 |
| Décollage avec axel | 24 |
| Le Dead Launch | 25 |
| Le Rising | 26 |
| Décollage en Yoyo | 27 |
| Le décollage yoyofade | 28 |
| Atterrissage : | 29 |
| Le posé reverse | 29 |
| L'attrapé simple | 30 |
| L'attrapé rotation | 31 |
| L'hélicoptère | 32 |
| Rotation : | 33 |
| Le Flat Spin | 33 |
| Le Lazy Suzan | 34 |
| Le Back spin | 35 |
| Le demi axel | 36 |
| Le Lasso | 37 |
| Précision : | 38 |
| L'Over The TOP avec angle au sommet | 38 |
| La boucle descendante | 39 |
| La roulade | 40 |
| Le pancake | 41 |
| Le Marcher | 42 |
| Le battement d'ailes | 43 |
| Planés : | 44 |
| Le Fade | 44 |
| Le Fade Over | 45 |
| La sortie de Fade | 46 |
| Le Fade enroulé | 47 |
| La Tortue | 48 |
| FIGURES EXPERTS | 49 |

| | |
|-------------------------------------|----|
| Décollage : | 49 |
| Le K2000 | 49 |
| Le French Toast | 50 |
| Décollage en Tortue | 51 |
| Atterrissage : | 52 |
| L'insane | 52 |
| Le posé yoyo | 53 |
| Rotation : | 54 |
| Le taper l'aile | 54 |
| Le Coin Toss | 55 |
| Le yoyo | 56 |
| Précision : | 57 |
| Le 8 | 57 |
| Le triangle | 58 |
| Le 360°pancake | 59 |
| Le Carré | 60 |
| Le Tip Stand | 61 |
| LES FIGURES IMPOSEES 2007 | 62 |
| Catégorie Novice | 62 |
| Catégorie Intermédiaire | 62 |
| Catégorie Expert | 62 |
| Grille de notation figures imposées | 63 |
| Grille de notation ballet musical | 66 |
| EXEMPLE DE TRICK | 67 |
| Le Lewis | 67 |

LES FIGURES DE CERF-VOLANT EN SALLE

Introduction

Ce document présente les figures de base du cerf-volant en salle pour lesquelles existent des vidéos que l'on pourra visionner et télécharger sur les sites des clubs ayant réalisé ce référentiel et les vidéos.

Le site de Cramay'ailes : www.cramayailles.org

Le site des Raz'Mokets : www.cerfvolantrazmokets.eu

Ce référentiel concerne le cerf-volant en salle. Si certaines figures de cerf-volant en salle, ainsi que leur dénomination, sont communes au cerf-volant de plein air ceci n'est pas une généralité.

Deux éléments fondamentaux différencient le cerf-volant en salle du cerf-volant de plein air, le premier est la fenêtre de vol et le second le vent.

La fenêtre de vol pour le cerf-volant de plein air est un quart de sphère et une demi-sphère pour le cerf-volant en salle. En schématisant, nous pouvons dire qu'en plein air le cerf-volant évolue dans 2 dimensions et en salle l'appareil évolue en 3 dimensions.

L'absence de vent en salle influe évidemment sur la faisabilité d'une figure mais aussi et surtout sur les critères de jugement, vouloir introduire en indoor des critères de jugement existant en outdoor ne peut se faire sans une sérieuse analyse préliminaire : si le carré est une figure de base « facile » en plein air, en salle cette figure est LA figure la plus difficile à réaliser.

Il est donc important de souligner qu'un grand nombre de figures de cerf-volant de plein air peuvent être reproduites en salle mais certaines, par exemple, le Rolling ne peut pas être considéré en salle comme une figure, car cela ressemble plus à une erreur de pilotage. Dans l'autre sens, certaines figures de cerf-volant en salle ne peuvent pas être reproduites en extérieure tel que : Le lasso, le 360°pancake.

Les figures sont réparties en 3 catégories qui correspondent aux catégories du championnat de France, à savoir les figures « novices », « intermédiaires » et « experts ».

La classification des figures, selon les catégories en vigueur pour le championnat de France, répond au souci d'aider les cerfs-volistes de tout niveau à progresser dans la maîtrise technique du pilotage.

A titre indicatif, des exemples de figures imposées, pour chaque catégorie sont présentés à la fin de ce document.

Attention, aucun trick ne figure dans ce référentiel à l'exception du Lewis donné comme exemple. En effet, les tricks sont des enchaînements des figures de base et les possibilités de combinaison existantes ou futures sont très nombreuses hors il n'est pas dans l'objectif, de ce référentiel, de traiter des multiples combinaisons de figures.

Les objectifs de ce référentiel sont :

- de fournir les outils de base pour réaliser des enchaînements en salle.
- D'accompagner chaque figure d'une description générale explicite pour tous (de l'amateur au pilote averti)
- D'énoncer les critères utilisés par les juges FFVL, lors de compétitions FFVL.
- D'offrir aux pilotes, entraîneurs, formateurs, etc. un support technique pour l'apprentissage du pilotage en salle, avec une description des mouvements¹ techniques à acquérir.

¹ Les mouvements donnés ici sont les plus communs et « naturels » chez la majorité des pilotes, mais il est évident que par l'expérience les pilotes acquièrent leur propre technique.

Ce qu'il faut savoir du cerf-volant et des termes employés

Ce paragraphe est destiné principalement aux personnes qui démarrent le cerf-volant.

Le cerf-volant, structures et composants.

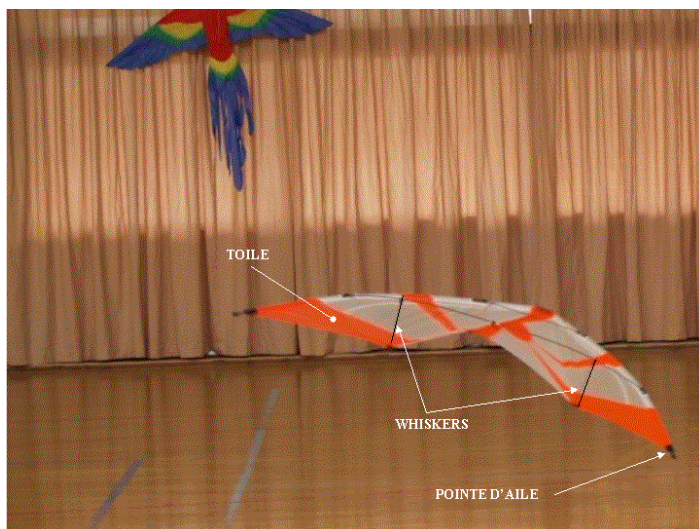
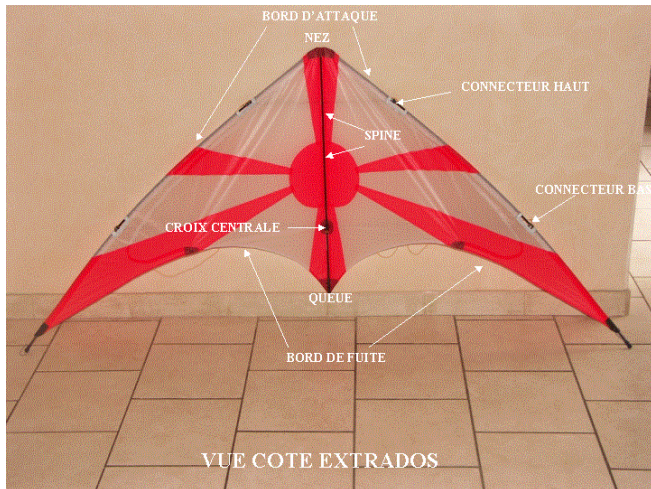

Les termes techniques

Les lignes sont les fils qui permettent le pilotage du cerf-volant (CV), une extrémité est composée d'une boucle qui sera fixée au bridage du CV par un nœud d'alouette, à l'autre extrémité la ligne est gainée sur environ 30cm et forme également une boucle, dans laquelle on passe un ou des doigt(s), on nomme cette boucle la poignée.

La position **normale** des lignes est le CV intrados face à soi avec la ligne gauche tenue en main gauche et la ligne droite tenue en main droite. Cependant, les lignes sont dites aussi **croisées**, par exemple quand la CV est posé sur l'intrados, le nez au loin car la position des ailes est à gauche pour l'aile droite et vice versa. Enfin, les lignes peuvent être **enroulées** suite à plusieurs boucles dans le même sens de rotation. Pour décroiser et dérouler les lignes il faut exécuter des rotations en sens contraire des rotations à l'origine du croisement ou de l'enroulement.

Comment sont jugées les figures

Les critères pour juger une figure sont au nombre de 5, les défauts « majeur », « moyen », « mineur », « général » et « d'exécution ».

Les défauts « majeur, moyen et mineur » sont propres à une figure.

Le défaut général est le même pour toutes les figures et concerne la propreté de la figure qui peut être gâchée par les corrections que doit apporter le pilote à son pilotage, marque évidente d'une mauvaise maîtrise de la technique de pilotage.

Le défaut d'exécution est le même pour toutes les figures et concerne la liaison avec les figures précédentes et/ou suivantes avec celle décrite, mais aussi la vitesse d'exécution de la figure.

Ces critères sont utilisés pour l'épreuve de figures imposées du championnat de France. Une grille de notation des figures est disponible en dernière partie de ce livret, ainsi que la grille de notation pour les ballets musicaux.

La seconde épreuve du championnat de France, l'épreuve du ballet musical, a pour principal objectif de promouvoir le caractère artistique du cerf-volant en salle et en règle générale, il ne faut pas confondre le cerf-volant acrobatique et artistique, hors **le cerf-volant en salle se veut avant toute chose une discipline artistique et sportive**. Un ballet en salle doit être beau, le vol fluide et coulé, les posés maîtrisés la chorégraphie étudiée.

A titre informatif voici ces critères artistiques :

La fluidité, le tempo et l'originalité et un critère technique qui est la réalisation.

La fluidité : consiste en un enchaînement harmonieux des figures composant le ballet, les chutes sont particulièrement pénalisantes.

Le tempo : consiste à voler, et même faire danser le cerf-volant sur la musique d'accompagnement du ballet, il ne s'agit pas de voler avec une musique de fond, mais sur et même dans la musique.

L'originalité : prend en compte les risques pris par les pilotes comme voler à une main ou les mains derrière le dos etc. La mise en scène (costume assorti au cerf-volant et au ballet), la chorégraphie.

La réalisation des figures couvrent l'engagement, l'exécution et la sortie des figures exécutées. Un engagement non suivi d'exécution est pénalisant mais par contre une sortie de figure exécutée

correctement mais suivie d'une chute est pénalisante pour la fluidité mais non pour la réalisation, le niveau de difficulté des figures et leur nombre composant le ballet est également pris en compte dans ce critère.

FIGURES NOVICES

Décollage :

Le décollage basique

| Le décollage basique | | |
|--|---|---|
| | | |
| Description. | Jugement | Technique |
| <p>Position départ : Le CV est posé sur les deux pointes, intrados face à soi.</p> <p>Position lignes : normale (ligne gauche main gauche, ligne droite main droite)</p> <p>Exécution figure le CV décolle à environ 1,50m (conseillé).</p> <p>Fin de figure : l'intrados du CV est face à soi, le nez pointe vers le ciel, les pointes vers le sol, lignes en position normale.</p> | <p>Défaut majeur: chute du CV, sur l'extrados ou l'intrados, au lancement de la figure</p> <p>Défaut moyen: le CV décolle mais retombe au sol</p> <p>Défaut mineur : défaut de trajectoire</p> <p>Défaut général : propreté de la figure</p> <p>Défaut d'exécution : liaison approximative avec la figure suivante ; vitesse inadaptée.</p> | <p>Le CV est posé sur ses 2 pointes</p> <p>Pour décoller, le pilote fait un pas en arrière et simultanément tire sur les 2 lignes le CV décolle Le CV est décollé, on peut soit tiré sur une ligne pour exécuter un 360°, soit continué le vol dans le même axe pour un Over the Top</p> <p><u>Notes:</u> en fonction de la figure que l'on désire exécuter à la suite du décollage la position du pilote va variée, par exemple pour un 360° à droite, le pilote sera légèrement décalé sur la droite par rapport à l'axe de progression du CV</p> |

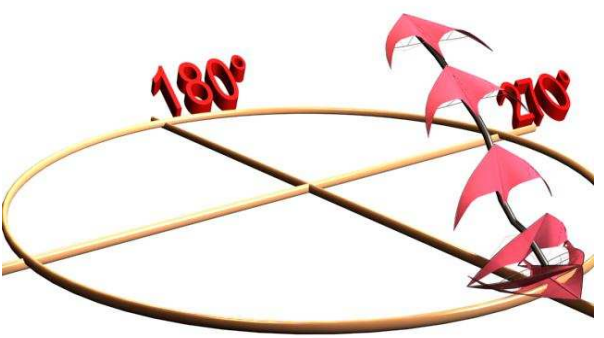
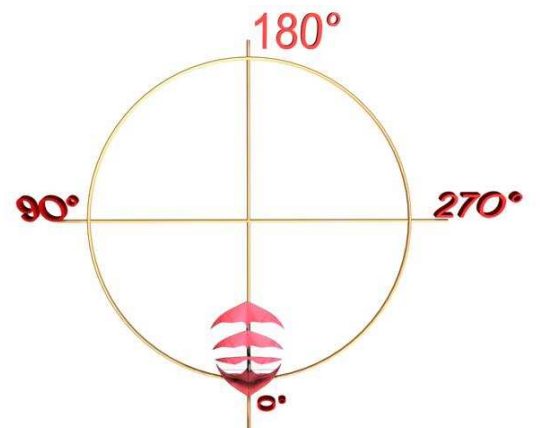

Nez Away

| Le nez Away | | |
|--|--|---|
|  | |  |
| Description. | Jugement | Technique |
| <p>Position départ : Le CV est posé sur l'extrados, le nez au loin.</p> <p>Position lignes : les lignes sont tenues dans une main</p> <p>Exécution figure : le CV se redresse sur ces 2 pointes et décolle.</p> <p>Fin de figure : l'intrados face à soi, nez haut, les lignes en position normales, le CV est prêt pour enchaîner sur un 360°, Over, Rising, etc.</p> | <p>Défaut majeur: Le CV tombe au sol</p> <p>Défaut moyen: défaut de trajectoire</p> <p>Défaut mineur: CV instable</p> <p>Défaut général : propreté de la figure</p> <p>Défaut d'exécution : liaison approximative avec la figure suivante ; vitesse inadaptée.</p> | <p>Le CV est posé sur l'extrados, le nez au loin</p> <p>On s'avance sur le CV en prenant les lignes dans une main</p> <p>On tire les lignes ce qui redresse le CV sur ces 2 pointes</p> <p>On recule en tirant sur les lignes le CV décolle</p> |

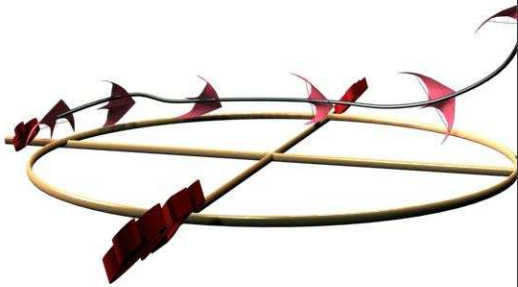
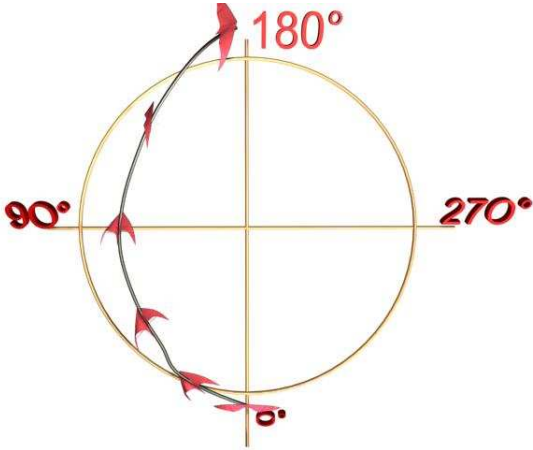
Décollage sur bord d'attaque

| Décollage sur le bord d'attaque | | |
|--|--|---|
|  |  | |
| Description. | Jugement | Technique |
| <p>Position départ : Le CV est posé sur un bord d'attaque, intrados face à soi.</p> <p>Position lignes : normale.</p> <p>Exécution figure : Le CV glisse sur son bord d'attaque puis décolle</p> <p>Fin de figure : Le CV est à 1,50m du sol (conseillé). L'intrados face à soi, le nez dans le sens de la marche, les deux pointes alignées sur une perpendiculaire au sol.</p> | <p>Défaut majeur: le CV tombe ou touche le sol même sans interruption de la figure</p> <p>Défaut moyen : allongement de la distance pour décoller</p> <p>Défaut mineur: défaut de trajectoire</p> <p>Défaut général : propreté de la figure</p> <p>Défaut d'exécution : liaison approximative avec la figure suivante ; vitesse inadaptée.</p> | <p>Mettre le CV sur un bord d'attaque</p> <p>tirer légèrement l'aile haute vers le bas tout en vous déplaçant. Le CV va alors commencer à glisser sur son bord d'attaque</p> <p>continuez à vous déplacer et à tirer les lignes, le bord d'attaque commence à quitter le sol</p> <p>le CV est maintenant décollé.</p> |

Le lancer nez

| Le lancer nez | | |
|--|--|---|
|  | |  |
| Description. | Jugement | Technique |
| <p>Position départ : avec une main prendre le CV par son nez, l'intrados parallèle au sol.</p> <p>Position lignes : les lignes pendent sous le CV (attention à ne pas marcher dessus) la main libre tient les poignées.</p> <p>Exécution figure : projeter devant soi, le CV fait une rotation, après un bref instant sur l'extrados, le nez au loin le CV est en position finale.</p> <p>Fin de figure : l'intrados du CV est face à soi, le nez pointe vers le ciel, les pointes vers le sol le CV est à 1.50m les lignes en position normale.</p> | <p>Défaut majeur: chute du CV</p> <p>Défaut moyen: le CV touche le sol sans interruption de la figure.</p> <p>Défaut mineur: défaut de trajectoire.</p> <p>Défaut général : propreté de la figure</p> <p>Défaut d'exécution : liaison approximative avec la figure suivante ; vitesse inadaptée.</p> | <p>Prendre le CV par son nez, l'intrados parallèle au sol, le lancer devant soi.</p> <p>Reculer vivement pour en reprendre le contrôle une fois les lignes tendues.</p> |

Le pop

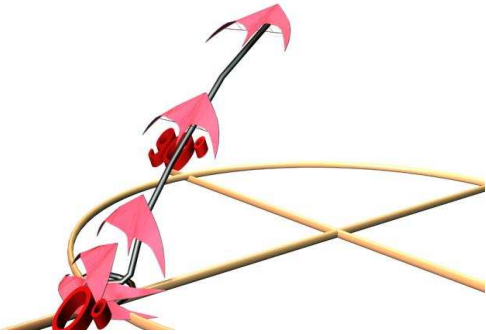
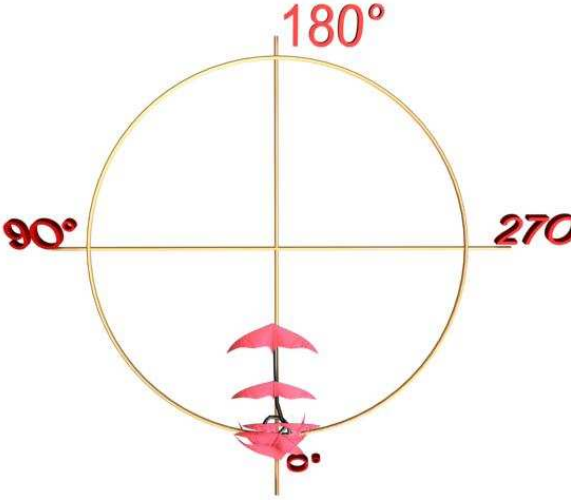
| Le pop | | |
|---|--|---|
|  | |  |
| Description. | Jugement | Technique |
| <p>Position départ : Le CV est posé sur l'intrados, nez au loin.</p> <p>Position lignes : les lignes sont croisées par la position du CV.</p> <p>Exécution figure : Une aile va se soulever. Le CV va faire une rotation</p> <p>Fin de figure : le CV est à 1,50m du sol, intrados face à soi, nez haut, lignes en position normale</p> | <p>Défaut majeur: Le CV ne décolle pas</p> <p>Défaut moyen: le CV touche le sol même sans interruption de la figure</p> <p>Défaut mineur: défaut de trajectoire</p> <p>Défaut général : propreté de la figure</p> <p>Défaut d'exécution : liaison approximative avec la figure suivante ; vitesse inadaptée.</p> | <p>Le CV est posé sur l'intrados nez au loin Tirer fermement sur une des deux lignes. L'aile correspondante va se soulever. Ramener vivement les deux mains vers vous tout en reculant, le CV va partir en 360 ou en OverTop dans le sens du décollage.</p> |

Le lancer simple

| Le lancer simple | | |
|---|--|--|
| | | |
| Description. | Jugement | Technique |
| <p>Position départ : avec une main le CV est tenu par la quille et sur son extrados.</p> <p>Position lignes : le départ des lignes passent sur le bord de fuite puis pendent sous le CV (attention à ne pas marcher dessus) la main libre tient les poignées</p> <p>Exécution figure : le CV est projeté devant soi puis avant tout contact avec le sol l'appareil est redressé.</p> <p>Fin de figure : intrados face à soi, nez haut, CV à 1,50m du sol.</p> | <p>Défaut majeur: chute du CV.</p> <p>Défaut moyen: le CV touche le sol</p> <p>Défaut mineur: défaut de trajectoire</p> <p>Défaut général : propreté de la figure</p> <p>Défaut d'exécution : liaison approximative avec la figure suivante ; vitesse inadaptée.</p> | <p>Prendre le CV par la quille, sur l'extrados, le maintenir devant vous, au dessus de votre tête nez légèrement pointé vers le bas. Les lignes doivent passer derrière le nez et bien pendre de manière égale de chaque côté des bords d'attaque.</p> <p>Le lancer vivement bien horizontalement et reculer rapidement pour rattraper le mou des lignes.</p> <p>Le CV va glisser vers le sol et, si vous reculer assez vite, vous en reprendrez le contrôle avant que le nez touche le sol.</p> <p>La principale difficulté de ce mouvement consiste à ne pas se prendre les pieds dans une des lignes.</p> |

Atterrissage :

Le posé 2 pointes

| Le posé 2 pointes | | |
|---|---|--|
| | | |
| Description. | Jugement | Technique |
| <p>Position départ : le CV est en vol et peut terminer un 360° mais aussi d'autres figures</p> <p>Position lignes : la position est directement dépendante de la figure exécutée précédemment, la position peut être normale après un 360° mais après une boucle montante les lignes sont croisées et après plusieurs boucles les lignes sont enroulées.</p> <p>Exécution figure : le CV fait un stop puis se pose sur ces deux pointes.</p> <p>Fin de figure : le CV est posé sur ces deux pointes, intrados face à soi, nez en haut, les lignes en position normale ou croisée.</p> | <p>Défaut majeur: Le CV se pose directement l'extrados ou l'intrados.</p> <p>Défaut moyen: Le CV se pose sur 1 puis les 2 pointes</p> <p>Défaut mineur: décalage inférieur de 5° par rapport au point de sortie théorique de la figure</p> <p>Défaut général : propreté de la figure</p> <p>Défaut d'exécution : liaison approximative avec la figure précédente ; vitesse inadaptée.</p> | <p>On vole en 360 pour réussir en beauté ce posé on pousse l'aile basse.</p> <p>Le CV dévente on reprend la ligne lâchée et on pousse l'autre ligne pour descendre en douceur</p> <p>Conseil: c'est la hauteur et la vitesse d'exécution qui déterminent la réussite de ce posé.</p> |

Le Belly Landing

| Le Belly Landing | | |
|--|--|---|
| | | |
| Description. | Jugement | Technique |
| <p>Position départ : le CV est dans la partie descendante d'un Over the Top ou encore être dans une position de Pancake</p> <p>Position lignes : normale</p> <p>Exécution figure : le CV se pose en douceur sur son intrados.</p> <p>Fin de figure : le CV est posé sur l'intrados nez au loin.les lignes passent sous le bord de fuite.</p> | <p>Défaut majeur: le CV tape directement du nez sur le sol</p> <p>Défaut moyen : le posé est brutal</p> <p>Défaut mineur: mauvaise maîtrise de la distance où poser le CV</p> <p>Défaut général : propreté de la figure</p> <p>Défaut d'exécution : liaison approximative avec la figure précédente ; vitesse inadaptée.</p> | <p>Lorsque le CV a presque terminé son Over the Top on pousse les deux lignes en s'avançant sur le CV</p> <p>Le CV commence alors son posé sur l'intrados, le nez au loin</p> <p>On accompagne le posé en poussant doucement les lignes et en se penchant légèrement.</p> |

Rotations :

La boucle montante

| La boucle montante | | |
|--|--|--|
| | | |
| Description. | Jugement | Technique |
| <p>Position départ : pour notre exemple, le CV fait un 360° et de ce fait le nez est dans le sens de la trajectoire du 360° les pointes alignées sur une perpendiculaire au sol. L'intrados face à soi.</p> <p>Position lignes : normale, croisées ou enroulées (en fonction de la figure précédente)</p> <p>Exécution figure : le CV tourne sur son aile du bas vers le haut.</p> <p>Fin de figure : le CV est revenu au point d'entrée de la rotation et dans la même position mais les lignes sont maintenant croisées. (enroulées si plusieurs boucles successives).</p> | <p>Défaut majeur : les points d'entrée et de sortie de la boucle sont différents.</p> <p>Défaut moyen : forme ovoïde du cercle</p> <p>Défaut mineur : la trajectoire a une incidence prononcée (angles supérieur à 45°).</p> <p>Défaut général : propreté de la figure</p> <p>Défaut d'exécution : liaison approximative avec la figure suivante et/ou précédente ; vitesse inadaptée.</p> | <p>Volez en 360° à environ 1,50 m du sol, dans le sens gauche droite.</p> <p>Stoppez votre déplacement, faites un tiré main gauche et un poussé main droite, le CV amorce la partie montante de la boucle.</p> <p>Quand le CV engage la partie descendante de la boucle, relâchez brièvement les lignes et tirez à nouveau, main gauche, quand le nez est à « 8 heures ».</p> <p>Le dernier tiré permet de remonter le nez du CV et de remettre l'appareil sur la trajectoire du 360° de départ.</p> |

L'axel

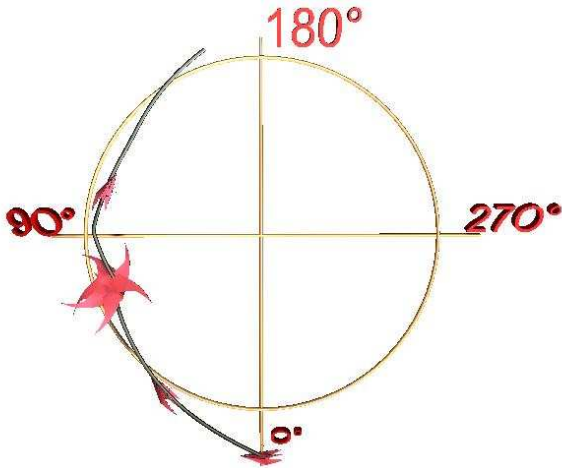
| L'axel | | |
|--|---|---|
|  |  | |
| Description. | Jugement | Technique |
| <p>Position départ : par exemple dans la position d'un 360°</p> <p>Position lignes : normale</p> <p>Exécution figure : le CV fait une rotation à plat sur son intrados</p> <p>Fin de figure : le CV est revenu en position de départ.les lignes en position normale.</p> | <p>Défaut majeur : chute du CV.</p> <p>Défaut moyen: rotation incomplète</p> <p>Défaut mineur: La sortie de la figure n'est pas précise</p> <p>Défaut général : propreté de la figure</p> <p>Défaut d'exécution : liaison approximative avec la figure suivante et/ou précédente ; vitesse inadaptée.</p> | <p>Décomposition du mouvement:</p> <ul style="list-style-type: none"> • Mouvement 1:Faites un stop simple en poussant sur une ligne. • Mouvement 2: prolonger ce mouvement pour déventer le CV. • Mouvement 3:ramenez votre main en arrière et pousser l'autre main en avant, le CV exécute une rotation sur l'intrados. <p>Conseil: plus l'envergure et la surfaces du CV sont grandes plus le mouvement 2 sera long afin de déventer l'appareil.</p> |

Précision :

Le Spike

| Le Spike | | |
|--|---|---|
| | | |
| Description. | Jugement | Technique |
| <p>Position départ : en général un 360°</p> <p>Position lignes : normale</p> <p>Exécution figure : la trajectoire s'infléchit vers le sol afin que le CV puisse toucher le sol avec la pointe de son aile basse.</p> <p>Fin de figure : le CV est revenu sur la trajectoire du 360°, position des lignes inchangées.</p> | <p>Défaut majeur : le CV tombe au sol sur l'extrados ou l'intrados.</p> <p>Défaut moyen : le touché de pointe n'est pas réalisé franchement</p> <p>Défaut mineur: décalage inférieur de 5° par rapport au point théorique où la pointe doit toucher le sol.</p> <p>Défaut général : propreté de la figure</p> <p>Défaut d'exécution : liaison approximative avec la figure suivante et/ou précédente ; vitesse inadaptée.</p> | <p>Faites un 360°</p> <p>Déventez l'aile basse en poussant sur sa ligne.</p> <p>Avancez un peu pour permettre à la pointe basse de toucher le sol</p> |

Le 360°

Le 360°

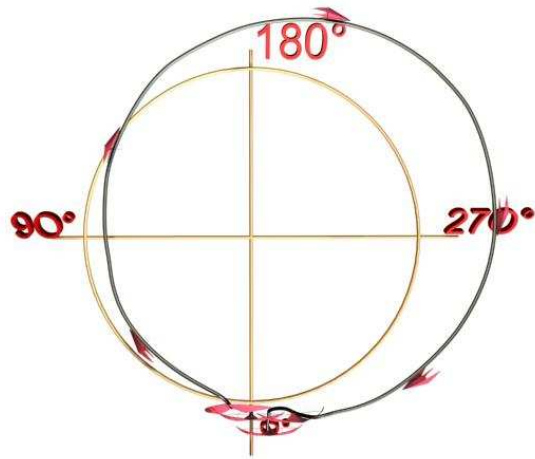
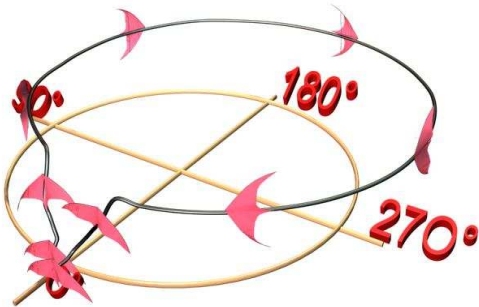

| Description. | Jugement | Technique |
|---|--|--|
| <p>Position départ : sortie d'un décollage basique.</p> <p>Position lignes : normale</p> <p>Exécution figure : le CV part à droite ou à gauche et suit une trajectoire sur un cercle de 360° (ou 90°, 180°, 270°, etc.)</p> <p>La spine du CV est parallèle au sol.</p> <p>Fin de figure : réalisée par un stop comme le Pancake, une boucle, un posé 2 pointes, etc.</p> | <p>Défaut majeur: décollage trop haut, réduisant ainsi le périmètre du cercle.</p> <p>Défaut moyen: parallélisme de la trajectoire fluctuant pendant toute la durée de la figure</p> <p>Défaut mineur: le départ et la fin de la figure manquent de précision.</p> <p>Défaut général : propreté de la figure</p> <p>Défaut d'exécution : liaison approximative avec la figure suivante et/ou précédente ; vitesse inadaptée.</p> | <p>Pour un 360° départ à gauche</p> <p>Décoller, tirer sur la ligne gauche, le CV bascule sur la gauche, quand le nez pointe vers la gauche, la spine du CV parallèle au sol, commencez à tourner en reculant vers la droite, tout en maintenant les mains au même niveau.</p> <p>Note: Coller les mains l'une contre l'autre et corrigez le parallélisme de la spine par rapport au sol en décalant légèrement la position de vos mains l'une par rapport à l'autre</p> |

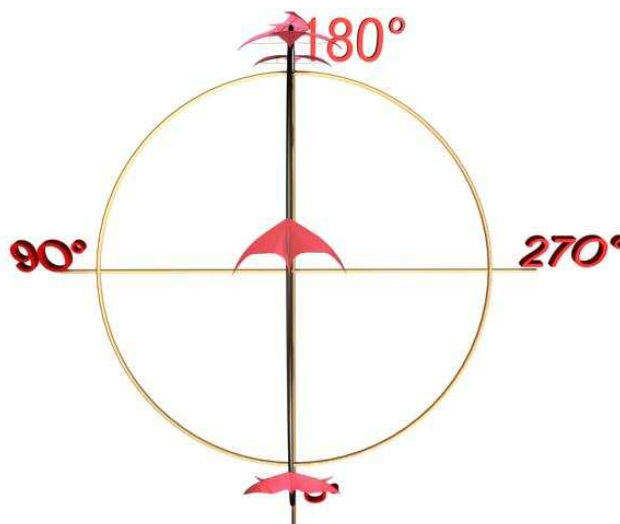
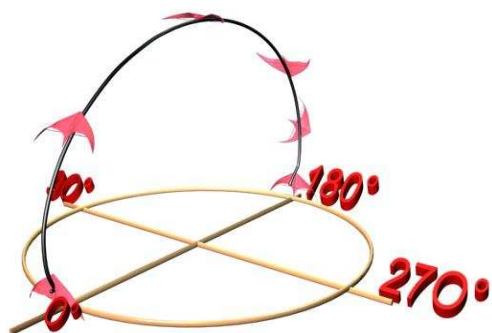

L'Over The Top ou Top la Tête

L'Over The Top

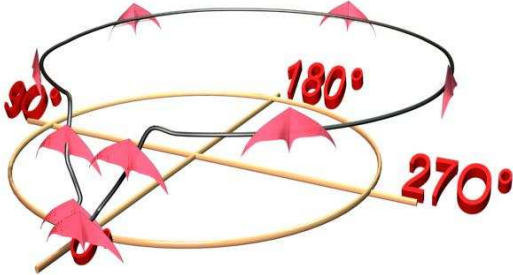

| Description. | Jugement | Technique |
|---|---|--|
| <p>Position départ : sortie d'un décollage basique</p> <p>Position lignes : normale</p> <p>Exécution figure : Le CV décrit un arc de cercle régulier au dessus du pilote</p> <p>Fin de figure : par un virage, un atterrissage.</p> | <p>Défaut majeur: forme aplatie de l'arc de cercle, décalage supérieur à 5° par rapport au point d'arrivée théorique</p> <p>Défaut moyen: défaut de trajectoire.</p> <p>Défaut mineur: décalage inférieur à 5° par rapport au point d'atterrissage théorique.</p> <p>Défaut général : propreté de la figure</p> <p>Défaut d'exécution : liaison approximative avec la figure suivante et/ou précédente ; vitesse inadaptée.</p> | <p>le CV est posé sur ces deux points. Tirer sur les lignes de manière égales en ramenant les mains vers votre visage, le CV monte au zénith.</p> <p>Quand il est au dessus de vous (au zénith), tourner sur vous même à droite ou à gauche, et maintenir le CV en pression en tirant sur les lignes, voire en abaissant le buste légèrement. Le CV va redescendre devant vous nez pointé vers le sol.</p> |

Le Sideway

| Le Sideway | | |
|--|--|---|
|  | |  |
| Description. | Jugement | Technique |
| <p>Position départ : un décollage basique.</p> <p>Position lignes : normale</p> <p>Exécution figure : le CV glisse sur une trajectoire circulaire et parallèle au sol, l'intrados face à soi, le nez haut et pointes en bas</p> <p>Fin de figure : réalisée par un over, un posé, etc.</p> | <p>Défaut majeur : parallélisme fluctuant de la trajectoire, pendant toute la durée de la figure</p> <p>Défaut moyen : hauteur trop importante (réduction du déplacement)</p> <p>Défaut mineur : le CV est instable (balancement d'avant en arrière et/ou tangage droite/gauche du CV)</p> <p>Défaut général : propreté de la figure</p> <p>Défaut d'exécution : liaison approximative avec la figure suivante et/ou précédente ; vitesse inadaptée.</p> | <p>Faites un 360° (par exemple : sens horaire)</p> <p>Tirez à gauche mais relâchez la tension prématurément, quand les pointes d'ailes sont parallèles au sol.</p> <p>Faire une traction sur l'aile droite, tout en se déplaçant, ajustez doucement la pression sur l'aile gauche. Cet ajustement vous amènera généralement et tout doucement à décaler la position de vos bras.</p> <p>La difficulté est de se maintenir sur la même trajectoire sur toute la durée de la figure</p> |

FIGURES INTERMEDIAIRES

Décollage :

Le lancer rotation

| Le lancer rotation | | |
|--|--|---|
| | | |
| Description. | Jugement | Technique |
| <p>Position départ : avec une main saisissez une pointe d'aile et levez le CV</p> <p>Position lignes : la main libre tient les poignées, la longueur pend librement.</p> <p>Exécution figure : Projection devant soi en donnant un mouvement de rotation sur lui-même au CV</p> <p>Fin de figure : Le CV se redresse à 1,50 m du sol, intrados face à soi, nez haut.</p> | <p>Défaut majeur: chute du CV.</p> <p>Défaut moyen: absence de rotation</p> <p>Défaut mineur: défaut de trajectoire</p> <p>Défaut général : propreté de la figure</p> <p>Défaut d'exécution : liaison approximative avec la figure suivante ; vitesse inadaptée.</p> | <p>Prendre le CV par une pointe d'aile. lancer le CV en le faisant tourner sur lui-même.</p> <p>Reculer vivement pour en reprendre le contrôle une fois les lignes tendues.</p> |

Le twist

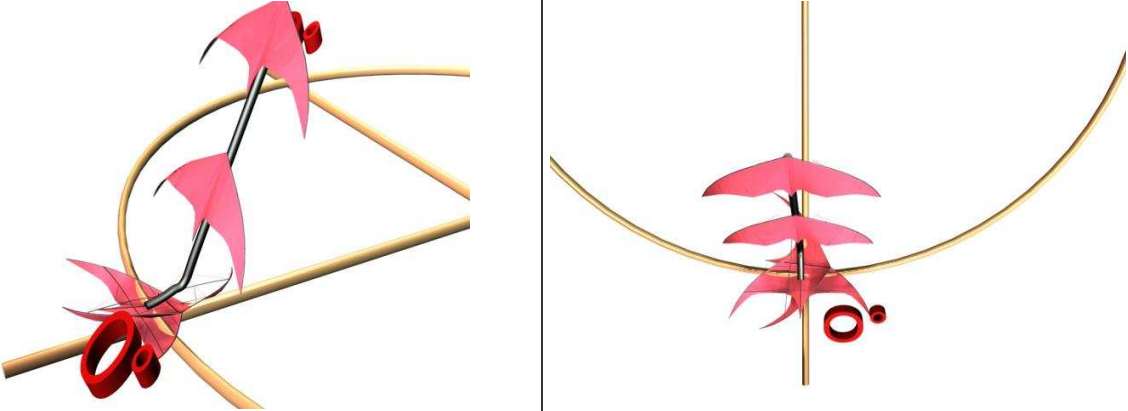
| Le twist | | |
|---|---|---|
|  | | |
| Description. | Jugement | Technique |
| <p>Position départ : Le CV est posé sur l'extrados, le nez vers soi</p> <p>Position lignes : les lignes sont croisées.</p> <p>Exécution figure : le CV fait une demi-vrille et décolle</p> <p>Fin de figure : l'intrados du CV est face à soi, le nez pointe vers le ciel, les pointes vers le sol, lignes en position normale.</p> | <p>Défaut majeur : le CV ne décolle pas.</p> <p>Défaut moyen : temps et déplacement du CV sur le sol trop long</p> <p>Défaut mineur : le CV touche le sol même sans interruption de la figure.</p> <p>Défaut général : propreté de la figure</p> <p>Défaut d'exécution : liaison approximative avec la figure suivante ; vitesse inadaptée.</p> | <p>Le CV est posé sur l'extrados nez vers soi.</p> <p>Fouettez vivement une ligne (mouvement vers le haut) le CV vrille et décolle.</p> <p>Note : les CV freestyle sont les plus aptes pour passer cette figure</p> |

Décollage avec axel

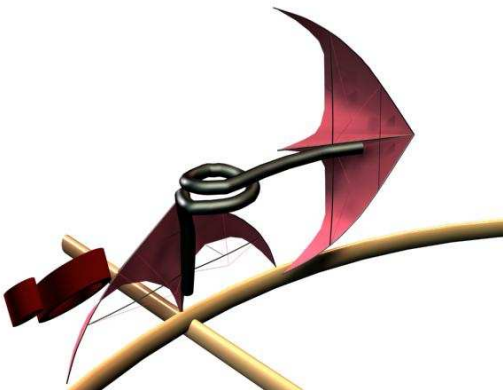
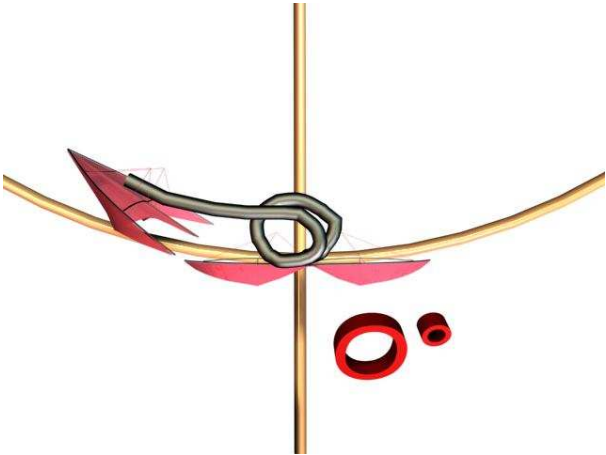
| Décollage axel | | |
|--|--|---|
|  | |  |
| Description. | Jugement | Technique |
| <p>Position départ : identique au décollage basique</p> <p>Position lignes : normales</p> <p>Exécution figure : Le CV décolle, puis fait un axel</p> <p>Fin de figure : en général le CV part dans un 360°</p> <p>Attention : à ne pas confondre avec un Coin Toss ou un Coin Toss inversé dans lequel le CV exécute un Axel <u>PUIS</u> décolle</p> | <p>Défaut majeur : le CV tombe ou touche le sol même sans interruption de la figure</p> <p>Défaut moyen: rotation incomplète</p> <p>Défaut mineur: défaut de trajectoire.</p> <p>Défaut général : propreté de la figure</p> <p>Défaut d'exécution : liaison approximative avec la figure suivante ; vitesse inadaptée.</p> | <p>Le CV est posé sur ses pointes, intrados vers soi. Tirez et faites un pas en arrière. Les pointes quittent le sol.</p> <p>Arrêtez votre déplacement, poussez l'aile basse (cela dévante le CV)</p> <p>Fouettez l'aile basse, le CV fait un Axel</p> <p>Reprenez le vol</p> |

Le Dead Launch

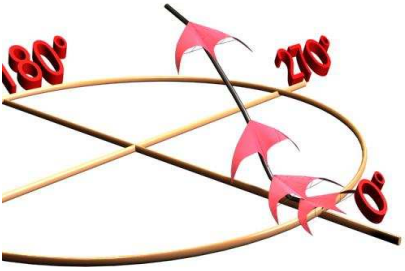
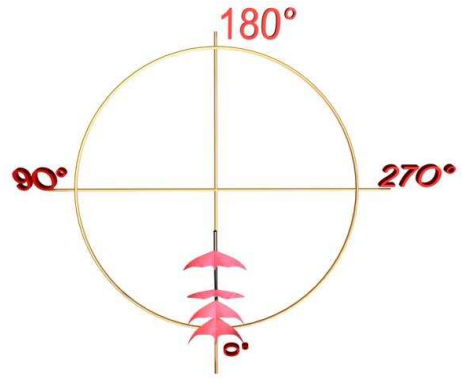
| Le dead launch | | |
|---|---|--|
|  |  | |
| Description. | Jugement | Technique |
| <p>Position départ : le CV est sur l'intrados, nez vers soi.</p> <p>Position lignes : les lignes passent sous les bords d'attaque et non croisées.</p> <p>Exécution figure : le CV rebondit sur l'intrados puis décolle</p> <p>Fin de figure : identique à un décollage basique</p> | <p>Défaut majeur: le CV ne décolle pas</p> <p>Défaut moyen: le CV décolle mais retombe au sol.</p> <p>Défaut mineur: temps et déplacement trop long.</p> <p>Défaut général : propreté de la figure</p> <p>Défaut d'exécution : liaison approximative avec la figure suivante ; vitesse inadaptée.</p> | <p>Tirer fermement sur les deux lignes et commencer à reculer vivement. Le CV va rebondir sur l'intrados et décoller. La principale difficulté de se décollage est qu'il faut rattraper rapidement le mou donné aux lignes pour pouvoir mettre le CV en pression pour le décollage proprement dit.</p> <p>Attention : tout les CV ne sont pas capable de le faire et ce décollage endommage assez sérieusement les pièces en contact avec le sol (vergues connecteur, nez, bord d'attaque)...</p> |

Le Rising

Le Rising

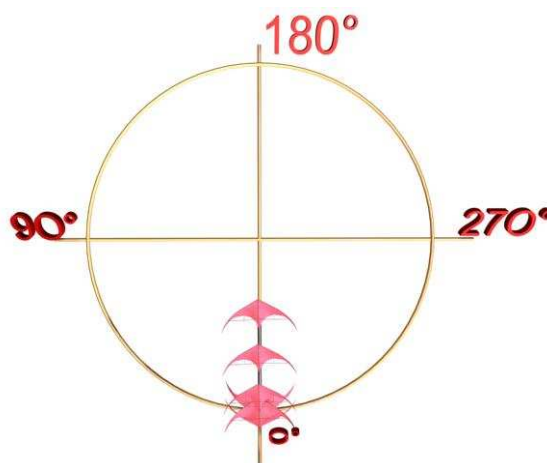
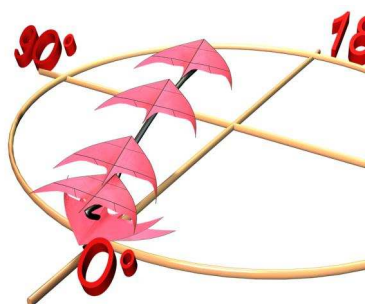

| Description. | Jugement | Technique |
|---|--|--|
| <p>Position départ : le CV est posé sur son intrados, nez au loin.</p> <p>Position lignes : les lignes sont croisées</p> <p>Exécution figure : le CV se retourne sur l'extrados dos, nez vers soi, puis prend de l'altitude dans cette position</p> <p>Fin de figure : le CV est en Fade, les lignes sont croisées.</p> | <p>Défaut majeur : le CV décolle et retombe sur le sol</p> <p>Défaut moyen : le CV touche le sol même sans interruption de la figure</p> <p>Défaut mineur : l'altitude et l'assiette sont instables</p> <p>Défaut général : propreté de la figure</p> <p>Défaut d'exécution : liaison approximative avec la figure suivante ; vitesse inadaptée.</p> | <p>On tire les lignes en se déplaçant en arrière, le CV se met sur l'extrados, nez en bas.</p> <p>On pousse les lignes et on stoppe le déplacement, le nez remonte</p> <p>Le nez pointant vers le haut, on reprend le déplacement en arrière, le CV prend de l'altitude</p> <p>On règle l'assiette en jouant avec douceur sur les lignes</p> |

Décollage en Yoyo

Décollage en Yoyo

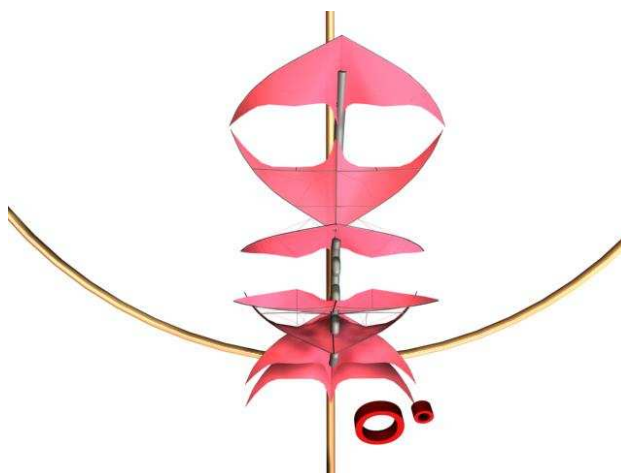
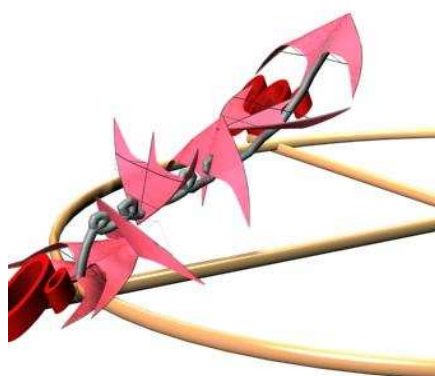

| Description. | Jugement | Technique |
|---|---|---|
| <p>Position départ : la position est celle du décollage basique.</p> <p>Position lignes : les lignes sont enroulées sur le CV</p> <p>Exécution figure : le CV se déroule tout en prenant de l'altitude.</p> <p>Fin de figure : identique au décollage basique</p> | <p>Défaut majeur: le CV ne décolle pas.</p> <p>Défaut moyen: le CV tombe ou touche le sol même sans interruption de la figure</p> <p>Défaut mineur : assiette et trajectoire instables</p> <p>Défaut général : propreté de la figure</p> <p>Défaut d'exécution : liaison approximative avec la figure suivante ; vitesse inadaptée.</p> | <p>Préparation :</p> <p>Enrouler les lignes autour du CV (tenir les lignes d'une main, CV debout intrados face à vous, enroulez les lignes en commençant par les passer au dessus du nez, ligne droite sur bord d'attaque droit, et gauche sur bord d'attaque gauche puis passer par le bord de fuite, et ainsi de suite selon le nombre de tour désiré.)</p> <p>Poser le CV au sol nez face à vous, ou posé sur ses pointes et l'intrados face à vous.</p> <p>Reculer tout en levant les bras et en les maintenant haut au dessus de vous. Les lignes vont se dérouler en faisant tourner le CV.</p> |

Le décollage yoyofade

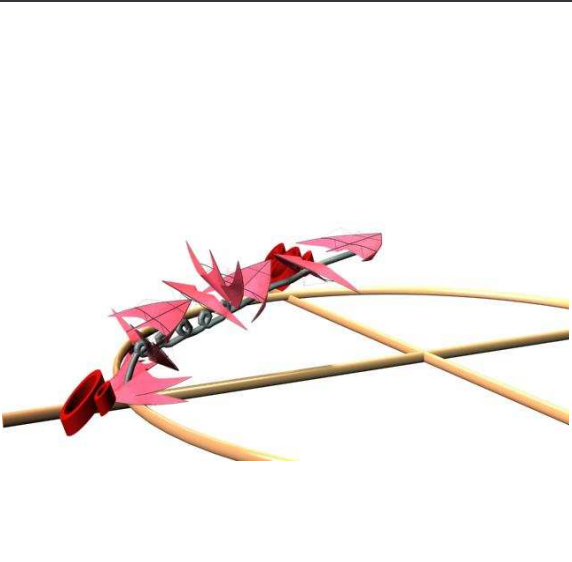
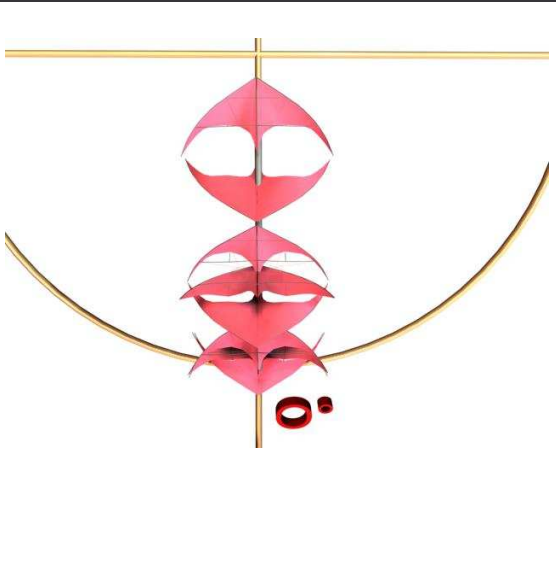
| Yoyofade | | |
|---|---|--|
|  |  | |
| Description. | Jugement | Technique |
| <p>Position départ : le CV est posé sur ces deux pointes, nez haut, extrados vers soi ou posé au sol nez au loin.</p> <p>Position lignes : les lignes sont croisées</p> <p>Exécution figure : Le CV décolle et se déroule c'est le Yoyo</p> <p>Fin de figure : le CV est en Fade lignes croisées.</p> | <p>Défaut majeur: le CV ne décolle pas</p> <p>Défaut moyen: le CV touche le sol même sans interruption de la figure</p> <p>Défaut mineur : assiette et trajectoire instables</p> <p>Défaut général : propreté de la figure</p> <p>Défaut d'exécution : liaison approximative avec la figure suivante ; vitesse inadaptée.</p> | <p>Préparation: enroulé les lignes sur le CV (tenez le CV sur ses 2 pointes, intrados face à vous, puis faites passer les lignes de chaque coté de la quille passez les lignes sur l'extrados jusqu'au nez, passez les lignes sous le nez pour revenir à la quille, recommencez selon le nombre de Yoyo, désiré.)</p> <p>le CV est posé sur le sol nez au loin ou posé sur ses pointes et l'extrados face à vous.</p> <p>reculez tout en levant les bras au dessus de vous c'est le Yoyo vous continuez votre déplacement, la sortie du Yoyo met le CV en position de Fade</p> |

Atterrissage :

Le posé reverse

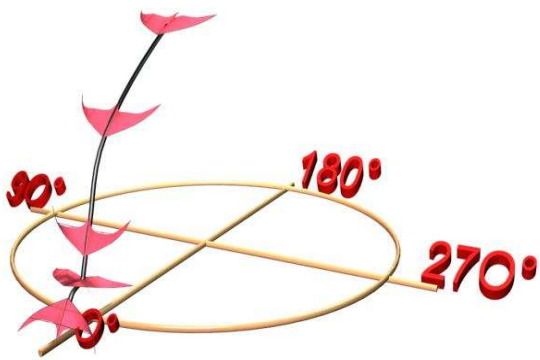
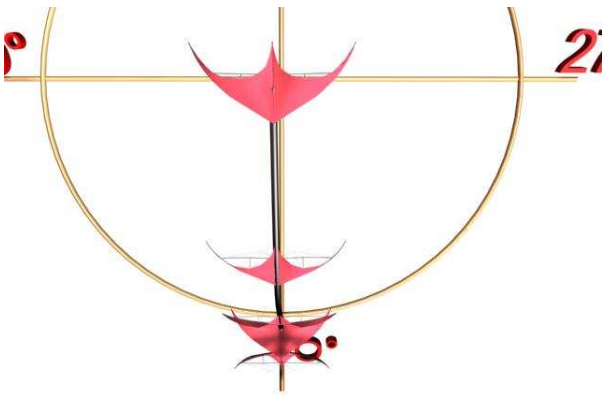
| Le posé reverse | | |
|---|---|---|
|  |  | |
| Description. | Jugement | Technique |
| <p>Position départ : ici dans la phase descendante d'un Over the Top</p> <p>Position lignes : normale</p> <p>Exécution figure : le cerf-volant se pose sur ces deux pointes, l'extrados face à soi.</p> <p>Fin de figure : <u>les deux lignes passent sous le bord de fuite</u></p> | <p>Défaut majeur: le CV est posé directement sur l'extrados ou l'intrados.</p> <p>Défaut moyen: le CV est posé sur ses pointes puis tombe sur l'extrados ou l'intrados.</p> <p>Défaut mineur: le CV se pose sur 1 pointe puis la 2^{ème}.</p> <p>Défaut général : propreté de la figure</p> <p>Défaut d'exécution : liaison approximative avec la figure suivante et/ou précédente ; vitesse inadaptée.</p> | <p>engagez une descente verticale</p> <p>Au plus près du sol avancez simultanément les deux mains. Le CV bascule sur l'extrados</p> <p>Lorsque le nez pointe vers vous, continuez à avancer, les deux pointes d'ailes venant toucher le sol</p> <p>Note: effectuez le poussé le plus près du sol, les deux pointes d'ailes pourront alors être posées rapidement.</p> |

L'attrapé simple

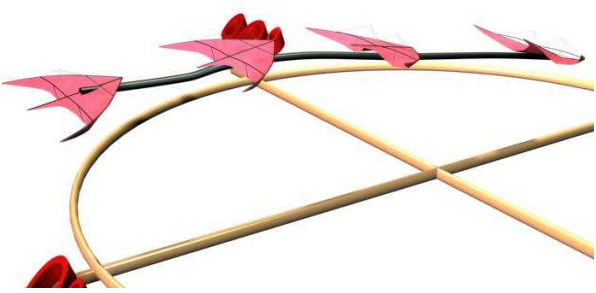
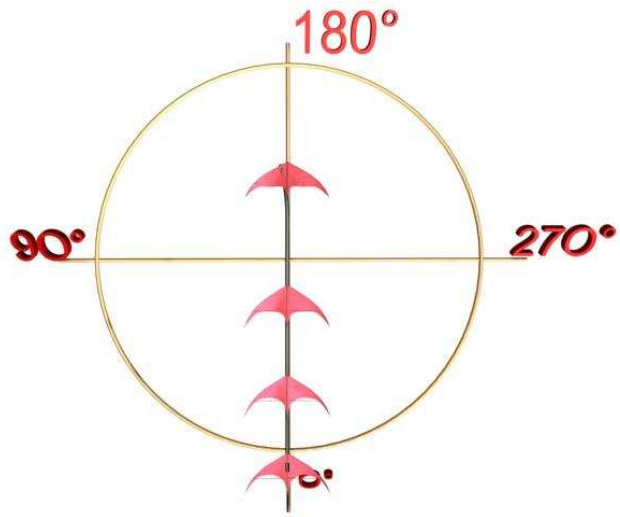
| L'attrapé simple | | |
|--|--|---|
|  | |  |
| Description. | Jugement | Technique |
| <p>Position départ : le CV est en Fade</p> <p>Position lignes : les lignes sont croisées et tenues dans une main</p> <p>Exécution figure : le pilote ramène le CV à soi et l'attrape.</p> <p>Fin de figure : le pilote tient par le nez le CV qui est toujours en position de Fade</p> | <p>Défaut majeur: Le CV n'est pas attrapé par le pilote et tombe au sol.</p> <p>Défaut moyen: le pilote attrape de justesse le CV</p> <p>Défaut mineur: le Fade est instable.</p> <p>Défaut général : propreté de la figure</p> <p>Défaut d'exécution : liaison approximative avec la figure précédente ; vitesse inadaptée.</p> | <p>Le CV arrive en position de Fade Avec une main on prend les deux lignes et l'on tire un coup sec Le CV toujours en Fade accélère sa course, dans le même temps on a lâché les 2 lignes et avec cette main on attrape le CV.</p> <p>Note: cette technique est la plus courante mais avec l'expérience vous allez acquérir votre propre technique.</p> |

L'attrapé rotation

L'attrapé rotation

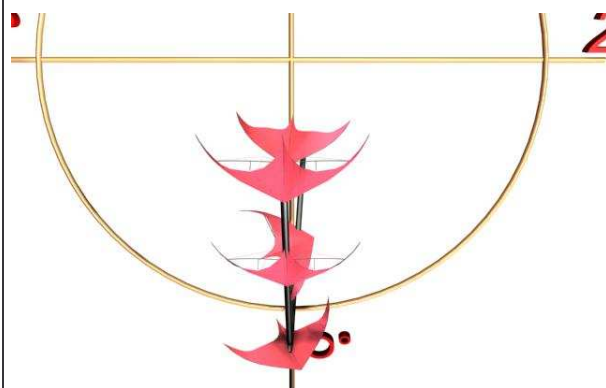
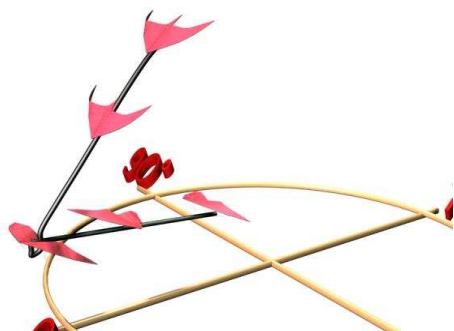

| Description. | Jugement | Technique |
|---|---|---|
| <p>Position départ : suite à un Pancake</p> <p>Position lignes : normale</p> <p>Exécution figure : le CV effectue une rotation sur l'intrados puis le pilote ramène le CV à lui</p> <p>Fin de figure : le pilote tient le CV par le nez, intrados face au sol</p> | <p>Défaut majeur: chute du CV, sur l'extrados ou l'intrados, au lancement de la figure, le pilote n'attrape pas le CV</p> <p>Défaut moyen: rotation imprécise</p> <p>Défaut mineur; l'attrapé est approximatif</p> <p>Défaut général : propreté de la figure</p> <p>Défaut d'exécution : liaison approximative avec la figure précédente ; vitesse inadaptée.</p> | <p>À la sortie du Over the Top on fait un tiré - poussé bien prononcé ce qui stoppe le CV en pancake</p> <p>On tire sur une des mains et on pousse l'autre le CV effectue une rotation sur l'intrados (le sens de la rotation est donné par le tiré sur la main droite ou gauche)</p> <p>On attrape Le CV à la sortie de cette rotation avec la main qui pousse</p> |

L'hélicoptère

| L'hélicoptère | | |
|---|---|--|
| | | |
| Description. | Jugement | Technique |
| <p>Position départ : le CV est au zénith.</p> <p>Position lignes : normale</p> <p>Exécution figure : Le CV étant au zénith, il part en rotation le nez pointant vers le bas. Le CV va descendre en tournoyant élégamment sur son axe vertical.</p> <p>Fin de figure : on laisse le CV se poser ou on l'attrape.</p> | <p>Défaut majeur: le CV plonge au sol ou sur le pilote directement sans rotations</p> <p>Défaut moyen : l'axe de descente est instable, les rotations sont en nombre insuffisant</p> <p>Défaut mineur: l'attrapé est approximatif ou le posé brutal.</p> <p>Défaut général : propreté de la figure</p> <p>Défaut d'exécution : liaison approximative avec la figure précédente ; vitesse inadaptée.</p> | <p>On amène le CV au zénith</p> <p>On tire légèrement sur une des lignes pour faire partir le CV en rotation le nez pointant vers le bas. Le CV va descendre en tournoyant élégamment à la verticale.</p> <p>On laisse le CV se poser ou on l'attrape.</p> |

Rotation :

Le Flat Spin

| Le flat spin | | |
|---|--|--|
| | | |
| Description. | Jugement | Technique |
| <p>Position départ : en Pancake</p> <p>Position lignes : normale passant sous le bord de fuite</p> <p>Exécution figure : le CV effectue 1 tour ½ (ou plus)</p> <p>Fin de figure : le CV se pose ou repart dans une autre figure</p> | <p>Défaut majeur: chute du CV, sur l'intrados ou extrados, au lancement de la figure</p> <p>Défaut moyen: le CV touche le sol sans interruption de la figure</p> <p>Défaut mineur: la rotation n'est pas sur 1 tour ½ minimum.</p> <p>Défaut général : propreté de la figure</p> <p>Défaut d'exécution : liaison approximative avec la figure suivante et/ou précédente ; vitesse.</p> | <p>Lancez un Pancake mais avec le nez du CV légèrement décalé sur la droite ou la gauche. Placez une main légèrement devant quand vous lancez vos bras en avant. Le nez du CV sera légèrement décalé comme votre main. donnez un coup sec avec l'autre main et lâchez immédiatement beaucoup de ligne avec les deux mains : la rotation est lancée.</p> <p>Les CV freestyle sont les plus aptes à passer cette figure.</p> |

Le Lazy Suzan

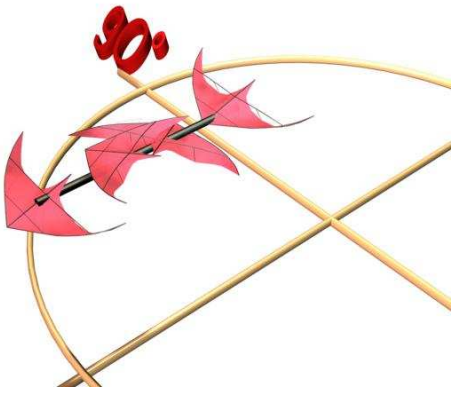
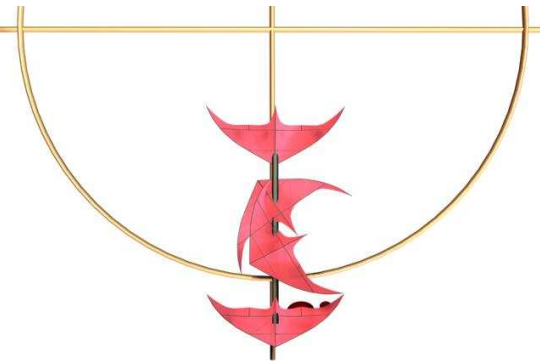
| Le Lazy Suzan | | |
|---|--|--|
|  | |  |
| Description. | Jugement | Technique |
| <p>Position départ : le CV plane sur son extrados, nez au loin. (Tortue)</p> <p>Position lignes : les lignes passent sur les bords de fuite et non croisées.</p> <p>Exécution figure : le CV fait une rotation à droite ou à gauche sur l'extrados.</p> <p>Fin de figure : retour en Tortue</p> | <p>Défaut majeur: chute du CV.</p> <p>Défaut moyen : le CV ne reste pas sur l'extrados pendant l'exécution de la figure.</p> <p>Défaut mineur : défaut de trajectoire.</p> <p>Défaut général : propreté de la figure</p> <p>Défaut d'exécution : liaison approximative avec la figure suivante et/ou précédente ; vitesse inadaptée.</p> | <p>Le CV est sur l'extrados.</p> <p>Tirez de manière douce et constante sur une des lignes pour générer une rotation (dans l'axe de la ligne et pas vers le bas).</p> <p>Après un tour complet, relâchez doucement la traction pour ralentir la vitesse de rotation.</p> |

Le Back spin

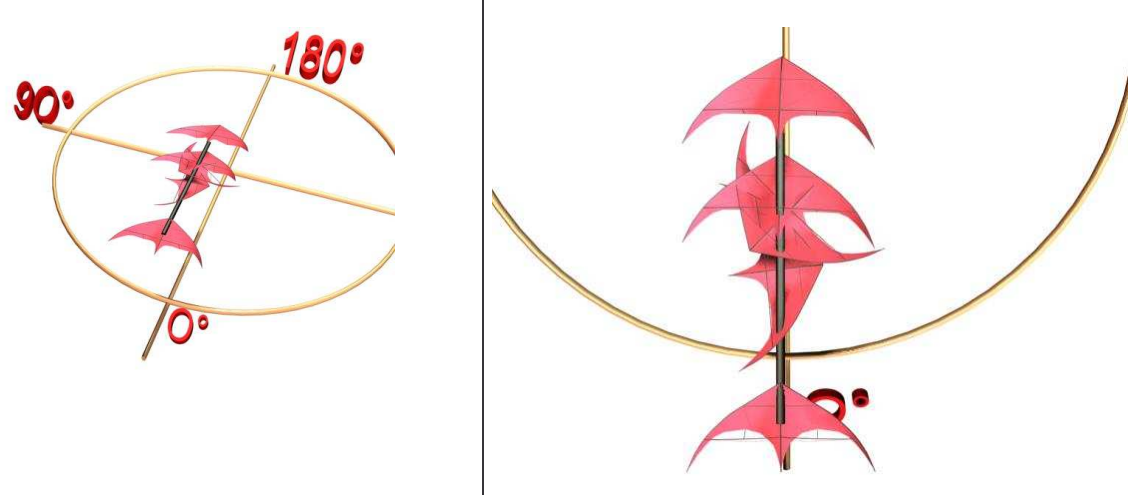
| Le Back spin | | |
|--|---|--|
|  | | |
| Description. | Jugement | Technique |
| <p>Position départ : le CV plane sur l'extrados, nez vers soi. (Fade)</p> <p>Position lignes : les lignes passent sur les bords d'attaques et croisées.</p> <p>Exécution figure : visuellement, le CV semble tourné sur son nez, le nez vers le sol.</p> <p>Fin de figure : retour en Fade</p> | <p>Défaut majeur: chute du CV</p> <p>Défaut moyen: le CV touche le sol sans interruption de la figure.</p> <p>Défaut mineur : le Fade en sortie de figure est instable.</p> <p>Défaut général : propreté de la figure</p> <p>Défaut d'exécution : liaison approximative avec la figure suivante et/ou précédente ; vitesse inadaptée.</p> | <p>Placez le CV en Fade : ramenez votre main droite (ou gauche), le but étant d'obtenir que le CV se trouve avec une aile un tout petit peu plus haute que l'autre.</p> <p>Tirez sèchement la ligne de l'aile la plus basse et relâchez l'autre : le CV tourne alors sur son intrados.</p> |

Le demi axel

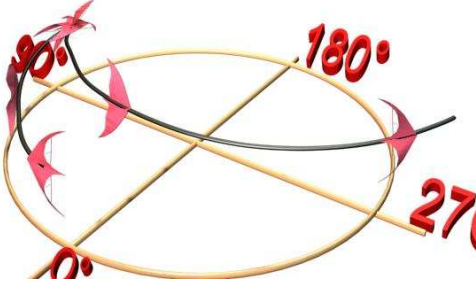
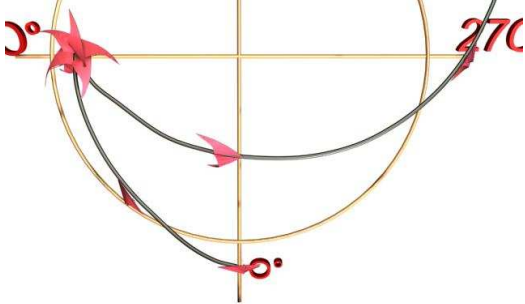
| Le demi axel | | |
|---|---|--|
|  | |  |
| Description. | Jugement | Technique |
| <p>Position départ : dans un 360° (par exemple)</p> <p>Position lignes : selon la position de départ</p> <p>Exécution figure : démarrage identique à l'axel mais le CV ne termine pas l'axel et repart en sens inverse de sa trajectoire de départ</p> <p>Fin de figure : le CV a effectué un demi-tour rapide.</p> | <p>Défaut majeur: chute du CV</p> <p>Défaut moyen: le CV touche le sol sans interruption de la figure.</p> <p>Défaut mineur: défaut de trajectoire.</p> <p>Défaut général : propreté de la figure</p> <p>Défaut d'exécution : liaison approximative avec la figure suivante et/ou précédente ; vitesse inadaptée.</p> | <p>Lors, par exemple, d'un 360° dans le sens horaire (gauche à droite) Poussez la main droite, le CV dévente et se met sur l'intrados. Lorsque le CV est à plat, tirer de la main droite pour que le CV reprenne son vol vers la gauche.</p> <p>Les mouvements de pilotage doivent être donnés rapidement et avec précision.</p> |

Le Lasso

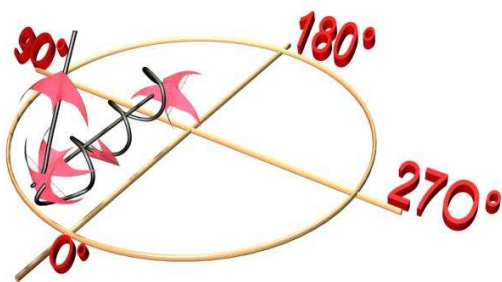
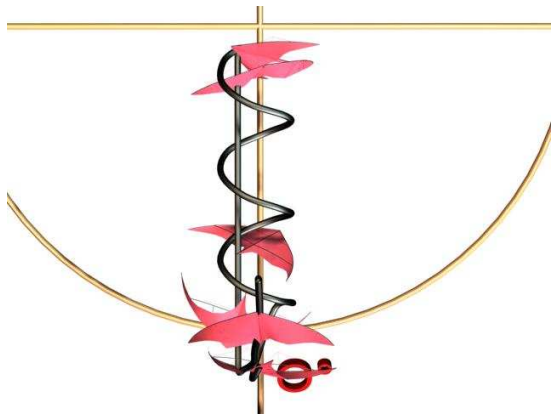
| Le lasso | | |
|---|--|---|
|  |  | |
| Description. | Jugement | Technique |
| <p>Position départ : un 360°</p> <p>Position lignes : normale</p> <p>Exécution figure : le pilote ramène le CV vers lui par des rotations et selon un axe parallèle au sol puis le pilote attrape le CV pour le relancer aussitôt en Lancer Rotation</p> <p>Fin de figure : identique au Lancer Rotation.</p> | <p>Défaut majeur: chute du CV</p> <p>Défaut moyen: le CV touche le sol sans interruption de la figure.</p> <p>Défaut mineur : l'amplitude de chaque rotation est différente.</p> <p>Défaut général : propreté de la figure</p> <p>Défaut d'exécution : liaison approximative avec la figure suivante et/ou précédente ; vitesse inadaptée.</p> | <p>Pendant le vol déventez le CV en poussant sur une aile.</p> <p>Avec des mouvements amples ramenez la ligne de l'autre aile. Le CV engage alors des boucles lentes en revenant sur vous.</p> <p>Dés que toute la ligne est ramenée, vous attrapez rapidement le CV et relancez au loin le CV dans un mouvement de rotation, pour cela vous libérez la ligne que vous avez ramenée comme si vous lanciez un lasso.</p> |

Précision :

L'Over The TOP avec angle au sommet

| L'Over the top avec angle au sommet | | |
|---|---|---|
| | | |
| Description. | Jugement | Technique |
| <p>Position départ : sortie de décollage basique.</p> <p>Position lignes : normale</p> <p>Exécution figure : Le CV démarre un Over The Top mais arrivé au zénith, il exécute un virage à 90°</p> <p>Fin de figure : identique à l'Over The Top.</p> | <p>Défaut majeur: l'angle est arrondi</p> <p>Défaut moyen: défaut de trajectoire.</p> <p>Défaut mineur: décalage inférieur de 5° par rapport au point de sortie théorique de la figure.</p> <p>Défaut général : propreté de la figure</p> <p>Défaut d'exécution : liaison approximative avec la figure suivante et/ou précédente ; vitesse inadaptée.</p> | <p>le CV est posé sur ces deux pointes.</p> <p>Tirer sur les lignes de manière égales en ramenant les mains vers votre visage, le CV monte au zénith.</p> <p>Quand il est au zénith, tirez à droite ou à gauche, le CV fait un virage à 90°.</p> <p>Relâchez la ligne et maintenez le CV en pression en tirant sur les lignes. Le CV va redescendre devant vous nez pointé vers le sol.</p> |

La boucle descendante

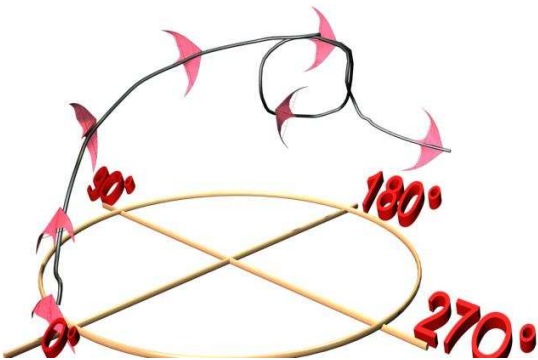
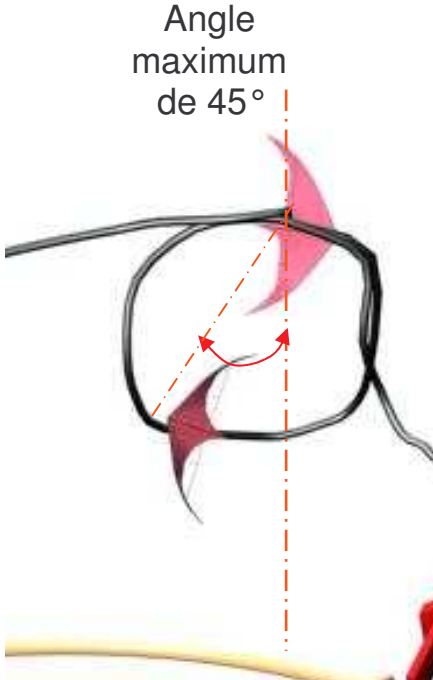
| La boucle descendante | | |
|---|---|--|
|  | |  <p>Angle maximum de 45°</p> |
| Description. | Jugement | Technique |
| <p>Position départ : un 360° montant le plus haut possible.</p> <p>Position lignes : normale</p> <p>Exécution figure : le CV pivote sur l'aile basse et effectue une rotation de 360° de haut en bas</p> <p>Fin de figure : retour au point d'entrée de la boucle les lignes sont maintenant croisées (enroulées si plusieurs boucles successives).</p> | <p>Défaut majeur : les points d'entrée et de sortie de la boucle sont différents.</p> <p>Défaut moyen : forme ovoïde du cercle</p> <p>Défaut mineur : la trajectoire a une incidence prononcée (angle supérieur à 45°).</p> <p>Défaut général : propreté de la figure</p> <p>Défaut d'exécution : liaison approximative avec la figure suivante et/ou précédente ; vitesse inadaptée.</p> | <p>Volez en 360°, dans le sens gauche droite, mais montez jusqu'à une hauteur de 4m. Stoppez votre déplacement, faites un poussé main gauche et un tiré main droite, le CV amorce la partie descendante de la boucle. Quand le CV engage la partie montante de la boucle, tirez à nouveau, main droite, quand le nez est à « 8 heures ».</p> <p>Le dernier tiré permet de remonter le CV</p> |

La roulade

La roulade

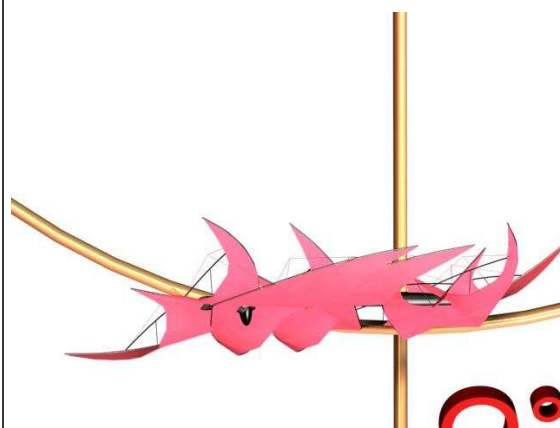

| Description. | Jugement | Technique |
|---|---|---|
| <p>Position départ : un 360°</p> <p>Position lignes : normale</p> <p>Exécution figure : le bord d'attaque de l'aile basse vient toucher le sol puis le CV « roule » sur le nez pour basculer sur l'autre bord d'attaque</p> <p>Fin de figure : le CV repart mais le sens de sa trajectoire est inversé.</p> | <p>Défaut majeur: le CV se pose sur l'extrados ou l'intrados.</p> <p>Défaut moyen: nécessité d'allonger la distance au décollage en sens inverse.</p> <p>Défaut mineur: défaut de trajectoire</p> <p>Défaut général : propreté de la figure</p> <p>Défaut d'exécution : liaison approximative avec la figure suivante et/ou précédente ; vitesse inadaptée.</p> | <p>Faites un 360° en descendant doucement vers le sol.</p> <p>Un bord d'attaque touche le sol, tirez l'aile haute et poussez l'aile basse.</p> <p>Le CV roule sur son nez, faites de nouveau un tiré – poussé pour décoller.</p> <p>Note : les tirés poussés doivent être exécutés avec douceur et souplesse, laissez vous guider par les mouvements de votre appareil.</p> |

Le pancake

Le pancake

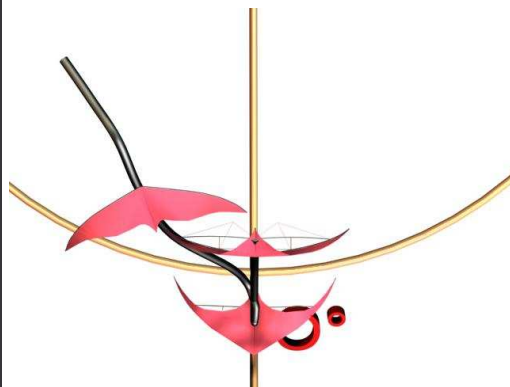
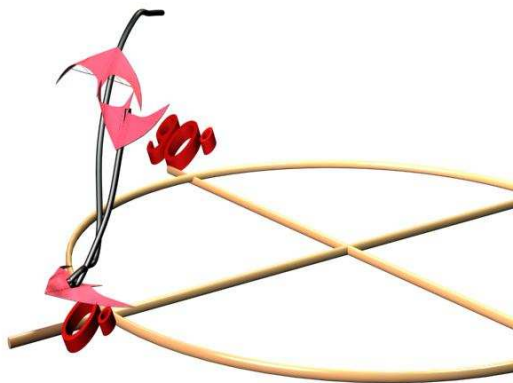

| Description. | Jugement | Technique |
|--|--|--|
| <p>Position départ : un 360°, un Axe, etc.</p> <p>Position lignes : selon la figure de départ</p> <p>Exécution figure : c'est un stop franc et rapide avec l'intrados face au sol et le nez au loin.</p> <p>Fin de figure : elle est <u>immédiatement</u> suivie d'une autre figure comme le Flat Spin ou le Posé Yoyo</p> | <p>Défaut majeur : chute du CV.</p> <p>Défaut moyen : l'assiette du CV n'est pas parallèle au sol.</p> <p>Défaut mineur : le CV touche le sol en sortie de figure.</p> <p>Défaut général : propreté de la figure</p> <p>Défaut d'exécution : liaison approximative avec la figure suivante et/ou précédente ; vitesse inadaptée.</p> | <p>Faites voler le CV au ras du sol, poussez rapidement les deux mains en avant.</p> <p>L'intrados se met parallèle au sol et le CV s'arrête un instant.</p> <p>Note : cette figure peut être exécutée après un Over The Top, un 360°, etc. Elle est à la base du Belly Landing et du Flat Spin.</p> |

Le Marcher

| Le marcher | | |
|---|--|---|
| | | |
| Description. | Jugement | Technique |
| <p>Position départ : le CV est posé sur ses 2 pointes, intrados face à soi, nez haut.</p> <p>Position lignes : normale</p> <p>Exécution figure : une aile se lève, avance, se repose. L'autre aile fait de même et ainsi de suite ce qui donne l'impression que le CV se déplace en marchant</p> <p>Fin de figure : retour à la position de départ.</p> | <p>Défaut majeur : le CV tombe sur l'extrados ou l'intrados.</p> <p>Défaut moyen : lors des déplacements des ailes, celles-ci ne décolle pas nettement du sol.</p> <p>Défaut mineur : incidence prononcée.</p> <p>Défaut général : propreté de la figure</p> <p>Défaut d'exécution : liaison approximative avec la figure suivante et/ou précédente ; vitesse inadaptée.</p> | <p>Le CV est posé sur ses 2 pointes. Déplacez vous en arrière tout en tirant et levant une ligne, l'aile correspondante se lève et avance. Relâchez la ligne, l'aile se pose, effectuez les mêmes mouvements décrits ci dessus avec l'autre ligne. Recommencez avec la première ligne, puis la deuxième, etc. votre CV « marche »</p> |

Le battement d'ailes

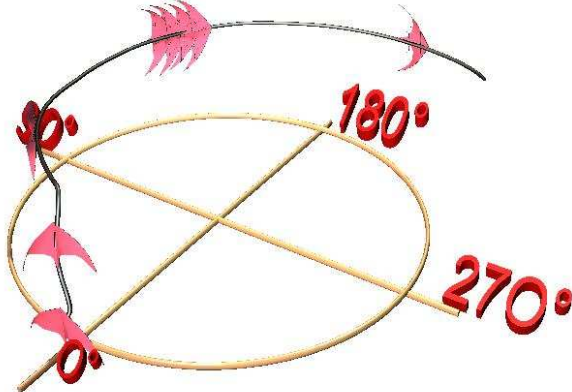
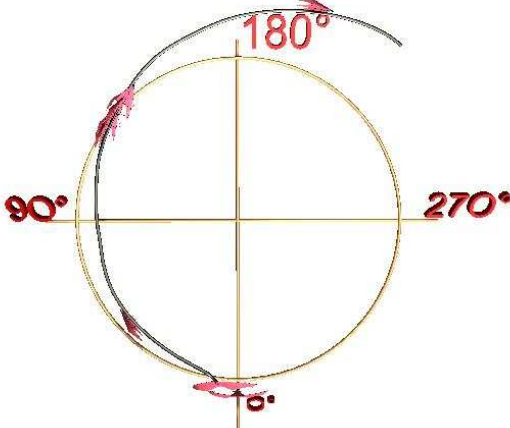
| Le battement d'aile | | |
|--|---|---|
|  | |  |
| Description. | Jugement | Technique |
| <p>Position départ : un 360°</p> <p>Position lignes : normale</p> <p>Exécution figure : le pilote imprime un battement des ailes sur toute ou partie de la trajectoire du CV.</p> <p>Fin de figure : arrêt des battements.</p> | <p>Défaut majeur : le CV perd de l'altitude lors du battement et touche le sol.</p> <p>Défaut moyen: parallélisme de la trajectoire fluctuant pendant toute la durée de la figure</p> <p>Défaut mineur : amplitude faible des battements.</p> <p>Défaut général : propreté de la figure</p> <p>Défaut d'exécution : liaison approximative avec la figure suivante et/ou précédente ; vitesse inadaptée.</p> | <p>Lancez le CV dans un 360°, stabilisez le vol. Tirez des petits coups secs sur une des deux lignes, tout en continuant votre 360°. Les ailes vibrent.</p> |

Planés :

Le Fade

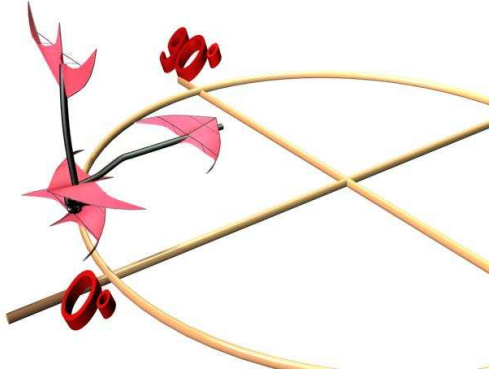
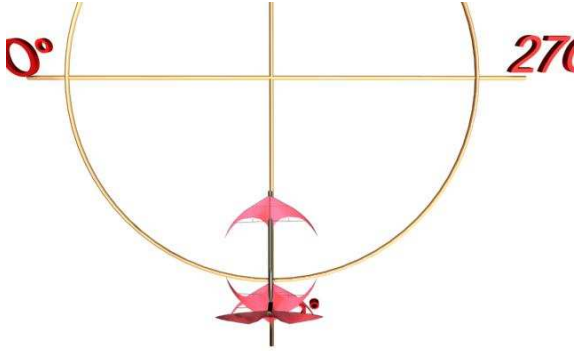
| Le Fade | | |
|---|--|--|
|  |  | |
| Description. | Jugement | Technique |
| <p>Position départ : un Pancake</p> <p>Position lignes : les lignes passent sous les bords de fuite et ne sont pas croisées.</p> <p>Exécution figure : identique à un Rising mais à une altitude de 1,50m. (conseillé)</p> <p>Fin de figure : le CV à 1,50m du sol est sur l'extrados, nez vers soi et les lignes croisées.</p> | <p>Défaut majeur: chute du CV</p> <p>Défaut moyen: le CV touche le sol sans interruption de la figure.</p> <p>Défaut mineur : assiette et trajectoire instables.</p> <p>Défaut général : propreté de la figure</p> <p>Défaut d'exécution : liaison approximative avec la figure suivante et/ou précédente ; vitesse inadaptée.</p> | <p>En vol après un Over the Top on lance un Pancake.</p> <p>Poussez puis tirez les lignes, le CV est sur l'extrados nez vers soi</p> |

Le Fade Over

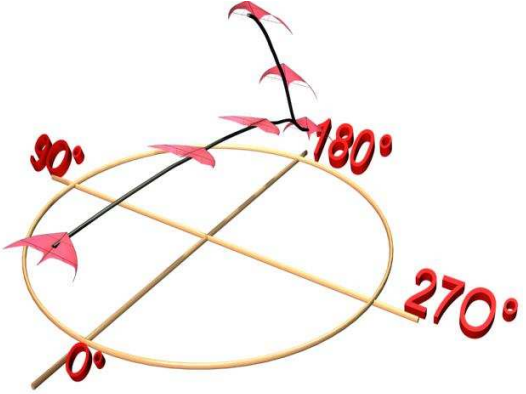
| Le fade Over | | |
|--|--|--|
|  | | |
| Description. | Jugement | Technique |
| <p>Position départ : le CV est en Fade</p> <p>Position lignes : croisées.</p> <p>Exécution figure : la trajectoire du CV passe par au dessus la tête du pilote.</p> <p>Fin de figure : elle est donnée par la longueur des lignes.</p> | <p>Défaut majeur : le CV percute le pilote.</p> <p>Défaut moyen: le CV touche le sol sans interruption de la figure</p> <p>Défaut mineur : assiette et trajectoire instables.</p> <p>Défaut général : propreté de la figure</p> <p>Défaut d'exécution : liaison approximative avec la figure suivante et/ou ; vitesse inadaptée.</p> | <p>Le CV est en Fade, à une bonne hauteur.</p> <p>Avec une main attraper en douceur les deux lignes.</p> <p>Ramenez le CV sur vous en tirant et aussitôt courez vers le CV, le CV passe au dessus de vous.</p> <p>Quand vous croisez la course du CV, votre main libère les deux lignes, continuez à vous déplacer en sens inverse du CV pour tendre les lignes</p> <p>Reprenez le vol.</p> <p>Note : pour donner un peu plus de hauteur au Fade, poussez un peu les lignes : le nez se redresse, le CV remonte.</p> |

La sortie de Fade

La sortie de Fade

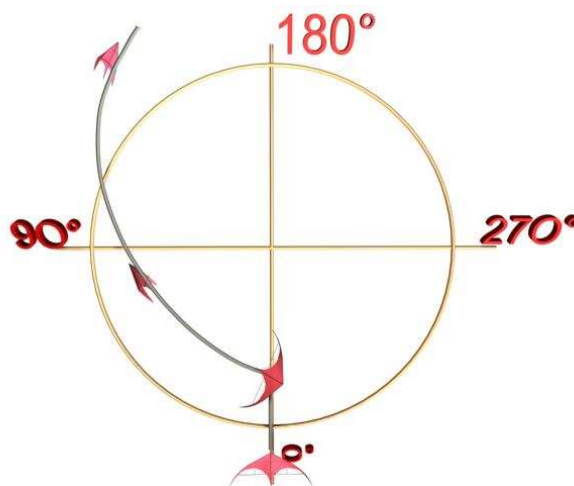
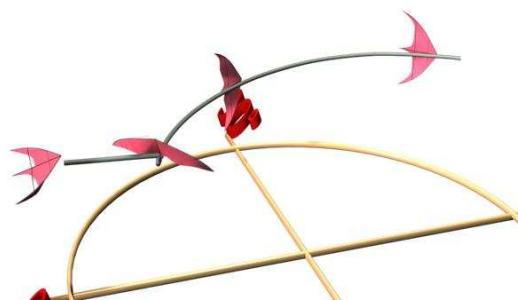

| Description. | Jugement | Technique |
|--|--|---|
| <p>Position départ : un Fade</p> <p>Position lignes : croisées.</p> <p>Exécution figure : Le CV en Fade bascule sur une aile puis se redresse et reprend son vol, intrados face à soi.</p> <p>Fin de figure : le CV se retrouve en position de 360° ou encore en posé 2 pointes.</p> | <p>Défaut majeur: chute du CV</p> <p>Défaut moyen: le CV touche le sol sans interruption de la figure.</p> <p>Défaut mineur : défaut de trajectoire.</p> <p>Défaut général : propreté de la figure</p> <p>Défaut d'exécution : liaison approximative avec la figure suivante et/ou précédente ; vitesse inadaptée.</p> | <p>Le CV est en fade, à une bonne hauteur.</p> <p>Tirez sur une ligne, le CV part en rotation sur l'aile tirée.</p> <p>Une fois le CV intrados face à soi et le nez à « 2 heures », tirez un petit coup sur les lignes pour remettre le CV en position de vol</p> <p>Reprenez le vol.</p> |

Le Fade enroulé

| Le Fade enroulé | | |
|---|---|---|
| | | |
| Description. | Jugement | Technique |
| <p>Position départ : un Fade.</p> <p>Position lignes : lignes croisées.</p> <p>Exécution figure : Le pilote enroule les lignes autour de son corps, le CV en Fade vient à la rencontre du pilote puis celui ci attrape l'appareil lorsque toute la longueur des lignes est enroulée.</p> <p>Fin de figure : le vol est terminé, cette figure est une sortie finale de ballet.</p> | <p>Défaut majeur: le CV tombe ou touche le sol même sans interruption de la figure.</p> <p>Défaut moyen: le Fade est instable.</p> <p>Défaut mineur: l'attrapé est approximatif</p> <p>Défaut général : propreté de la figure</p> <p>Défaut d'exécution : liaison approximative avec la figure suivante et/ou précédente ; vitesse inadaptée.</p> | <p>Positionnez le CV en Fade.</p> <p>Levez un bras et attrapez les deux lignes.</p> <p>Tournez sur vous même en enroulant les lignes autour de votre torse.</p> <p>Continuez à enrouler jusqu'à pouvoir saisir le CV d'une main.</p> <p>Conseil : tournez sur vous-même sans à coup de manière à ne pas déstabiliser le Fade.</p> |

La Tortue

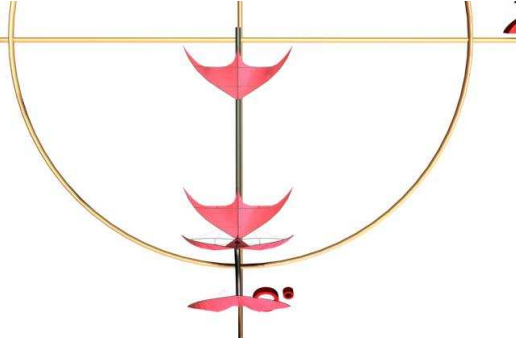
| La Tortue | | |
|---|--|--|
|  | |  |
| Description. | Jugement | Technique |
| <p>Position départ : pour notre exemple, monter le CV au zénith.</p> <p>Position lignes : normale</p> <p>Exécution figure : le CV presque au zénith, stoppe sa course puis bascule sur l'extrados et se maintient dans cette position.</p> <p>Fin de figure : le CV reste en Tortue jusqu'à la prochaine figure</p> | <p>Défaut majeur: chute du CV</p> <p>Défaut moyen: le CV touche le sol sans interruption de la figure.</p> <p>Défaut mineur : assiette et trajectoire instables.</p> <p>Défaut général : propreté de la figure</p> <p>Défaut d'exécution : liaison approximative avec la figure suivante et/ou précédente ; vitesse inadaptée.</p> | <p>Pour mettre le CV en Tortue plusieurs techniques sont possibles ici c'est en vol</p> <p>Volez vers le zénith, poussez les lignes, le CV stoppe et bascule sur son dos.</p> <p>Ne laissez pas le nez descendre plus bas que la quille, tirez en douceur sur les lignes, reculez.</p> |

FIGURES EXPERTS

Décollage :

Le K2000

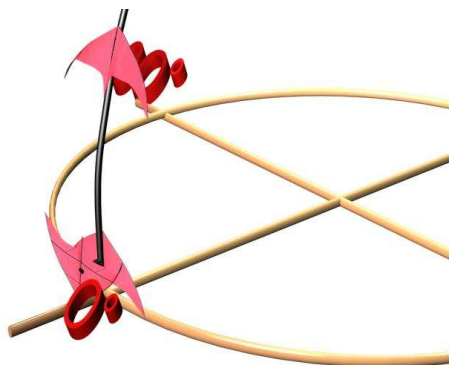
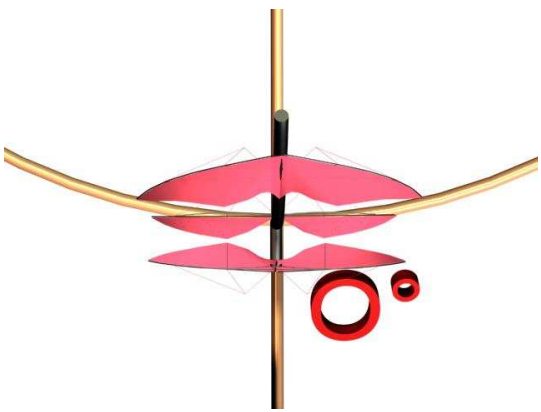
| Le K 2000 | | |
|--|---|--|
|  |  | |
| Description. | Jugement | Technique |
| <p>Position départ : le CV est posé sur son nez, l'extrados face au pilote.</p> <p>Position lignes : les lignes passent par-dessus les bords de fuite et non croisées.</p> <p>Exécution figure : le CV bondit, se retourne (intrados vers le pilote), puis frappe le sol de ses pointes.</p> <p>Fin de figure : identique au décollage basique</p> | <p>Défaut majeur: chute du CV, sur le dos ou le ventre, au lancement de la figure</p> <p>Défaut moyen : le CV frappe le sol d'une seule pointe.</p> <p>Défaut mineur : défaut de trajectoire.</p> <p>Défaut général : propreté de la figure</p> <p>Défaut d'exécution : liaison approximative avec la figure suivante et/ou précédente ; vitesse inadaptée.</p> | <p>Placer le CV sur son nez à la verticale, l'extrados vers vous et les lignes au-dessus.</p> <p>Un assistant, si nécessaire, maintient le CV dans la position précisée ci-dessus, tiré sur une des lignes</p> <p>Le CV va frapper le sol de ses pointes le CV bondit en l'air en position « normale » de vol.</p> <p>Attention à la casse si vous ratez la figure!!!!!!</p> |

Le French Toast

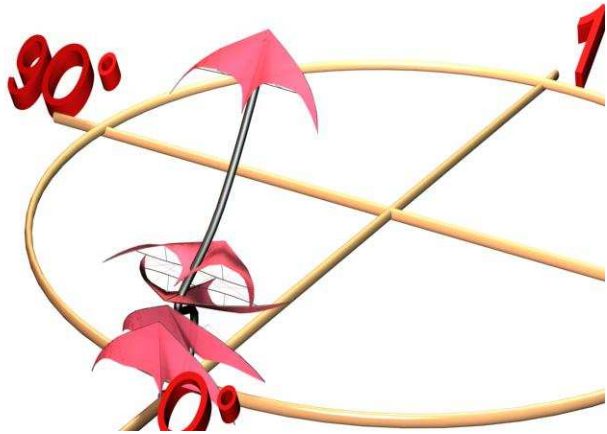
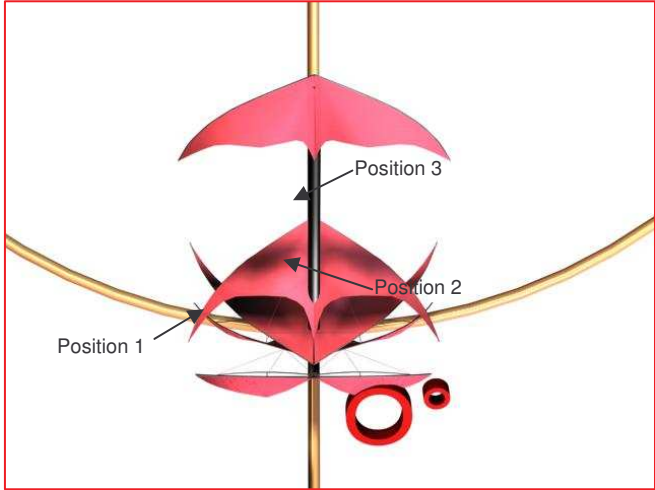
| Le French Toast | | |
|--|---|--|
|  | |  |
| Description. | Jugement | Technique |
| <p>Position départ : sortie de décollage basique.</p> <p>Position lignes : normale.</p> <p>Exécution figure : Le CV bascule sur l'extrados et repart aussitôt sur l'intrados. (la figure peut être répétée plusieurs fois de suite).</p> <p>Fin de figure : retour à une trajectoire de vol d'un Over (par exemple).</p> | <p>Défaut majeur: le CV décolle et retombe sur l'extrados</p> <p>Défaut moyen: les passages extrados/intrados ne sont pas nets</p> <p>Défaut mineur: défaut de trajectoire.</p> <p>Défaut général : propreté de la figure</p> <p>Défaut d'exécution : liaison approximative avec la figure suivante et/ou précédente ; vitesse inadaptée.</p> | <p>décollez à petite hauteur puis poussez tout se suite les 2 lignes le CV est sur l'extrados, tirez aussitôt sur les lignes le CV est sur l'intrados tirez les lignes pour reprendre le vol</p> <p>vous pouvez relancez la figure après avoir repris de la hauteur et un peu de vitesse. La figure peut aussi être exécutée dans une phase descendante.</p> |

Décollage en Tortue

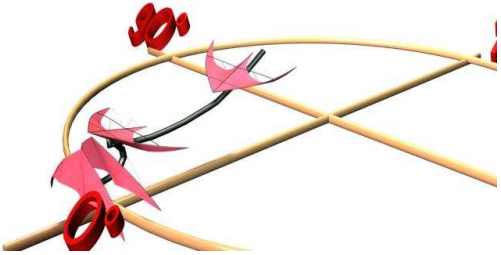
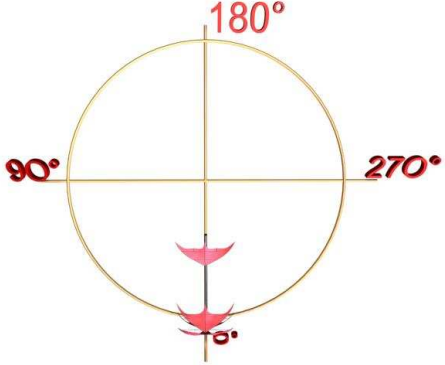
| Décollage Tortue | | |
|--|--|---|
|  | |  |
| Description. | Jugement | Technique |
| <p>Position départ : le CV est posé sur ses 2 pointes, intrados face à soi, nez haut.</p> <p>Position lignes : normale</p> <p>Exécution figure : le CV bascule sur l'extrados, nez au loin, tout en prenant de l'altitude.</p> <p>Fin de figure : le CV est en Tortue.</p> | <p>Défaut majeur: le CV ne décolle pas</p> <p>Défaut moyen: le CV décolle mais retombe au sol</p> <p>Défaut mineur : défaut de trajectoire.</p> <p>Défaut général : propreté de la figure</p> <p>Défaut d'exécution : liaison approximative avec la figure suivante ; vitesse inadaptée.</p> | <p>Ramener les mains devant vous tout en gardant les lignes tendues.</p> <p>Les ramener vivement vers vous et vers le bas. Le CV va basculer sur l'extrados nez pointant à l'opposé de vous.</p> <p>déplacez vous en arrière en levant progressivement les bras: le CV est en Tortue.</p> |

Atterrissage ::

L'insane

| L'insane | | |
|--|--|---|
| | | |
| Description. | Jugement | Technique |
| <p>Position départ : Tortue au zénith</p> <p>Position lignes : elles passent par-dessus les bords de fuite</p> <p>Exécution figure : Le CV en Tortue tourne autour de la ligne en descendant la fenêtre</p> <p>Fin de figure : le pilote attrape le CV</p> | <p>Défaut majeur: le CV plonge au sol ou sur le pilote directement sans rotations</p> <p>Défaut moyen : l'axe de descente n'est pas vertical, les rotations sont en nombre insuffisant</p> <p>Défaut mineur: l'attrapé est approximatif.</p> <p>Défaut général : propreté de la figure</p> <p>Défaut d'exécution : liaison approximative avec la figure suivante et/ou précédente ; vitesse inadaptée.</p> | <p>Placez le CV en tortue</p> <p>Dans cette position monté le CV au zénith.</p> <p>Avancez un peu pour faire descendre le nez.</p> <p>Mettez en tension une des lignes tout en gardant l'autre détendue. Le CV descend en tournant autour de l'axe de la ligne.</p> |

Le posé yoyo

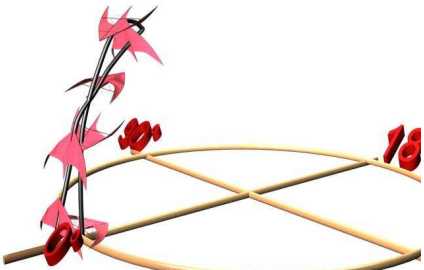
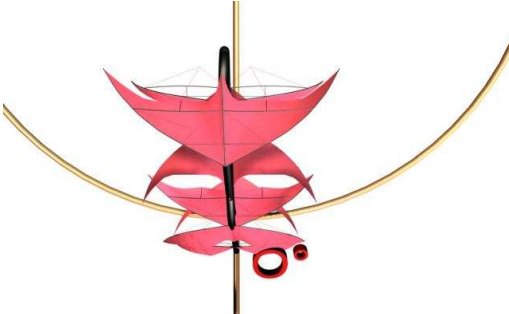
| Le posé Yoyo | | |
|--|---|---|
|  | |  |
| Description. | Jugement | Technique |
| <p>Position départ : le CV monte au zénith.</p> <p>Position lignes : normale</p> <p>Exécution figure : le CV bascule sur l'extrados, fait un tour ½ puis vient se poser sur l'intrados</p> <p>Fin de figure : le CV est posé sur l'intrados, nez vers soi, les lignes enroulées sur le CV.</p> | <p>Défaut majeur: la hauteur de lancement est trop basse (impossibilité de faire la figure) ou trop élevée (plus de 1 tour ½).</p> <p>Défaut moyen : le posé est brutal.</p> <p>Défaut mineur: décalage inférieur de 5° par rapport au point de sortie théorique de la figure</p> <p>Défaut général : propreté de la figure</p> <p>Défaut d'exécution : liaison approximative avec la figure suivante et/ou précédente ; vitesse inadaptée.</p> | <p>Lancer montez le CV vers le zénith. Donnez de la liberté aux lignes en avançant sur le CV : le CV bascule sur l'extrados. Continuez d'avancer pour laisser le CV s'enrouler sur ses lignes puis se poser sur l'intrados, nez vers soi.</p> <p>La difficulté de cette figure réside dans une bonne connaissance de son CV, en effet ses dimensions et sa vitesse d'exécution pour basculer et s'enrouler sur ses lignes déterminent la hauteur à laquelle la figure doit être lancée.</p> |

Rotation :

Le taper l'aile

| Le taper l'aile | | |
|--|---|---|
| | | |
| Description. | Jugement | Technique |
| <p>Position départ : le CV est en Fade.</p> <p>Position lignes : croisées.</p> <p>Exécution figure : le pilote ramène le CV vers lui mais se décale par rapport à la trajectoire de manière à pouvoir taper une aile au moment où le pilote croise la trajectoire du CV qui fait alors une rotation.</p> <p>Fin de figure : retour du CV en Fade.</p> <p>Note : on peut assimiler la rotation à un Back spin mais dans ce cas la rotation est lancée par le petit coup que donne le pilote sur l'aile.</p> | <p>Défaut majeur : chute du CV.</p> <p>Défaut moyen : l'assiette du Fade instable, le CV est déséquilibré par le taper.</p> <p>Défaut mineur : défaut de trajectoire.</p> <p>Défaut général : propreté de la figure</p> <p>Défaut d'exécution : liaison approximative avec la figure suivante et/ou précédente ; vitesse inadaptée.</p> | <p>Positionnez le CV en Fade. Ramenez-le vers vous et allez à sa rencontre (en courant, si nécessaire). Quand vous croisez le CV tapez sur une aile, le CV fait un Back spin. Continuez votre déplacement pour retendre les lignes. Reprenez votre vol.</p> |

Le Coin Toss

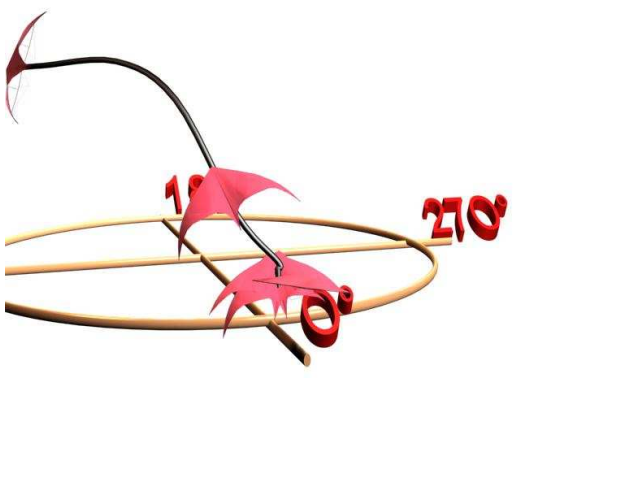
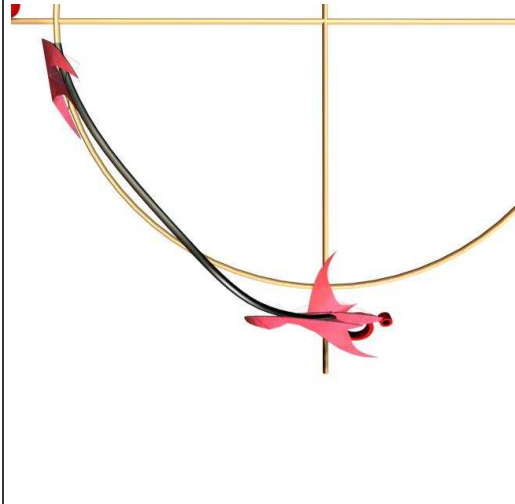
| Le Coin Toss | | |
|--|---|--|
|  | |  |
| Description. | Jugement | Technique |
| <p>Position départ : Le CV est posé sur une pointe (PB), intrados face à soi.</p> <p>Position lignes : normale</p> <p>Exécution figure : le CV fait un Axel sur l'aile haute, pour se poser à nouveau sur la pointe basse (PB)</p> <p>Fin de figure : le CV est dans la même position qu'un Tip Stand.</p> <p>Existe aussi le Coin Toss inversé dans ce cas l'axel se fait sur l'aile basse (PB)</p> | <p>Défaut majeur: le CV tombe au sol sans passer d'Axel</p> <p>Défaut moyen: l'Axel est passé puis le CV tombe au sol.</p> <p>Défaut mineur: le CV se repose sur les 2 pointes.</p> <p>Défaut général : propreté de la figure</p> <p>Défaut d'exécution : liaison approximative avec la figure suivante et/ou précédente ; vitesse inadaptée.</p> | <p>Le CV est sur une pointe, pousser l'aile haute (AH) qui bascule en arrière. Fouettez l'aile haute, le CV fait un Axel.</p> <p>Avancez si nécessaire pour reposer le CV</p> <p>Note : pour le Coin Toss inversé il faut tirer l'aile haute qui bascule en avant et fouettez l'aile basse</p> <p>Attention la casse !!!!!</p> |

Le yoyo

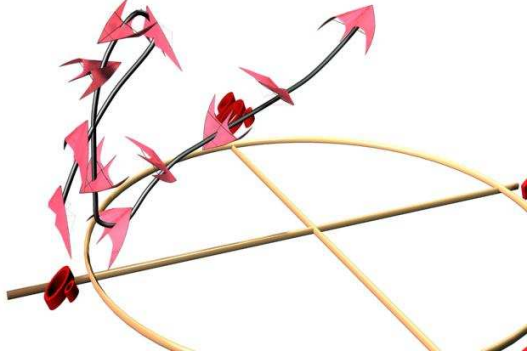
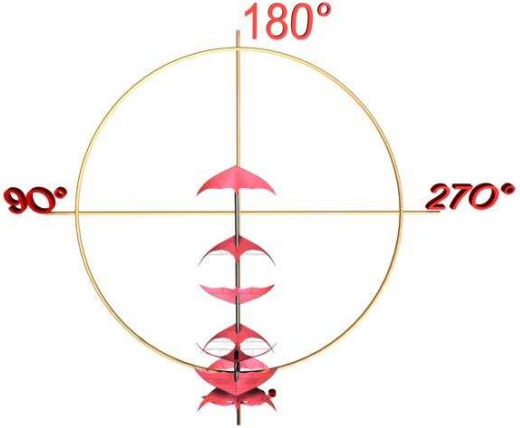
| Le yoyo | | |
|--|--|---|
|  |  | |
| Description. | Jugement | Technique |
| <p>Position départ : il est possible d'enrouler et dérouler le Yoyo en deux temps. En effet, pour dérouler, on peut choisir de poser le CV ou encore de maintenir le CV en vol pendant un certain temps pour ensuite le dérouler en vol.</p> <p>Ici, nous considérons que le déroulement suit l'enroulement.</p> <p>Position lignes : normale</p> <p>Exécution figure : le CV bascule sur son extrados, le CV s'enroule sur ses lignes.</p> <p>Le CV amorce une trajectoire descendante et se déroule.</p> <p>Fin de figure : le CV n'est plus enroulé sur ses lignes.</p> | <p>Défaut majeur: chute du CV</p> <p>Défaut moyen: le CV touche le sol sans interruption de la figure.</p> <p>Défaut mineur : défaut de trajectoire.</p> <p>Défaut général : propreté de la figure</p> <p>Défaut d'exécution : liaison approximative avec la figure suivante et/ou précédente ; vitesse inadaptée.</p> | <p>Pour enrouler :</p> <p>Dirigez le CV vers le zénith.</p> <p>Poussez de façon symétrique sur les lignes, le CV part sur l'extrados en Tortue.</p> <p>Avancez sur le CV et laissez-le s'enrouler.</p> <p>Pour dérouler :</p> <p>le CV est l'intrados face à vous nez en haut, tirez sur les 2 lignes, le CV se déroule.</p> <p>Notes : la technique décrite ci-dessus est à titre indicatif d'autres techniques existent, notamment pour dérouler, il est possible de dérouler après avoir exécuter un Over</p> <p>Il est conseillé d'équiper le CV de blocques - yoyo</p> |

Précision :

Le 8

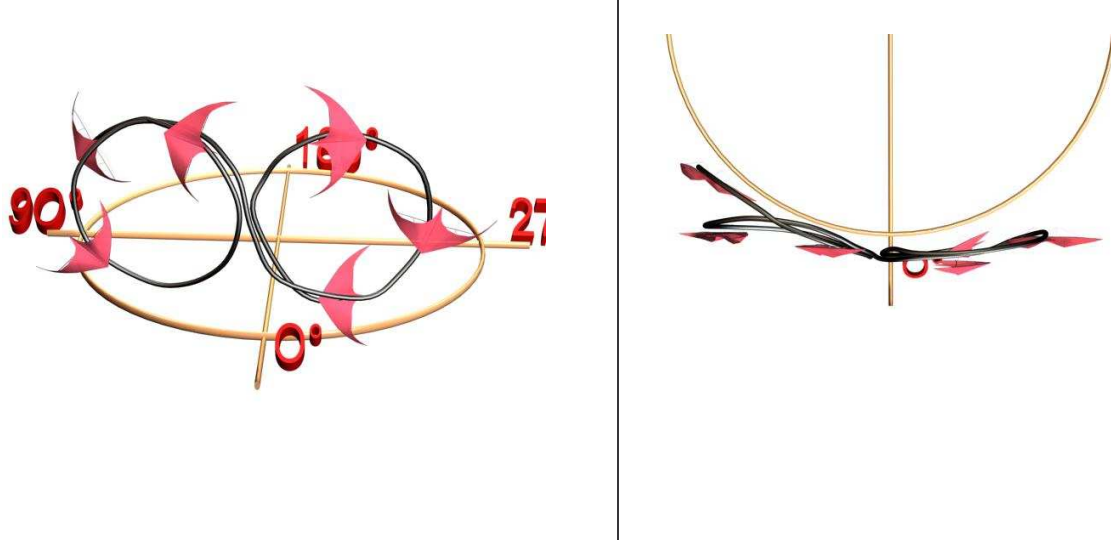
| Le 8 | | |
|--|---|---|
|  | | |
| Description. | Jugement | Technique |
| <p>Position départ : un 360°</p> <p>Position lignes : normale</p> <p>Exécution figure : effectuer une boucle montante suivie immédiatement par une boucle descendante</p> <p>Fin de figure : poursuite du 360°</p> | <p>Défaut majeur : chute du CV</p> <p>Défaut moyen : le CV touche le sol mais sans que la figure soit arrêtée</p> <p>Défaut mineur : les proportions des boucles sont inégales et/ou de forme ovoïde.</p> <p>Défaut général : propreté de la figure</p> <p>Défaut d'exécution : liaison approximative avec la figure suivante et/ou précédente ; vitesse inadaptée.</p> | <p>Commencez par une boucle montante, tirez sur l'aile haute, faites la boucle montante.</p> <p>En sortie de la boucle montante, tirez sur l'aile haute un coup sec puis tirez sur l'autre ligne pour atteindre le point d'entrée de la boucle descendante.</p> <ul style="list-style-type: none"> • Exécutez votre boucle descendante. <p>Conseil : maîtrisez et adaptez bien la vitesse du CV avant de lancer la première boucle</p> |

Le triangle

| Le triangle | | |
|--|---|---|
| | | |
| Description. | Jugement | Technique |
| <p>Position départ : décollage basique</p> <p>Position lignes : normale</p> <p>Exécution figure : (dans le cas présent) le CV part du sol à 0°, fait une ligne droite montante au 90°, puis une ligne droite descendante au 180° pour enfin revenir au 0°.</p> <p>Fin de figure : retour au point de départ.</p> | <p>Défaut majeur : le CV touche le sol même sans interruption de la figure.</p> <p>Défaut moyen : les angles sont arrondis.</p> <p>Défaut mineur : défaut de trajectoire.</p> <p>Défaut général : propreté de la figure</p> <p>Défaut d'exécution : liaison approximative avec la figure suivante et/ou précédente ; vitesse inadaptée.</p> | <p>Décollez, tirez sur l'aile haute et poussez l'aile basse d'un coup sec et rapidement, montez le CV au sommet du triangle (pour la ligne droite stabilisez le vol par des légers mais secs tirés poussés).</p> <p>Pour faire l'angle : tirez sur l'aile basse et poussez l'aile haute d'un coup sec et rapidement descendez le CV sur le deuxième angle, répétez la manœuvre. Revenez au point de départ</p> <p>Note : les petits coups en tiré et poussé sont les éléments essentiels de cette figure. Bon entraînement!</p> |

Le 360° pancake

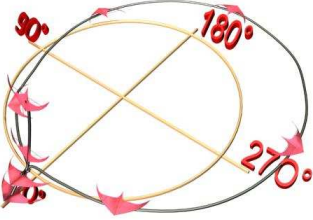
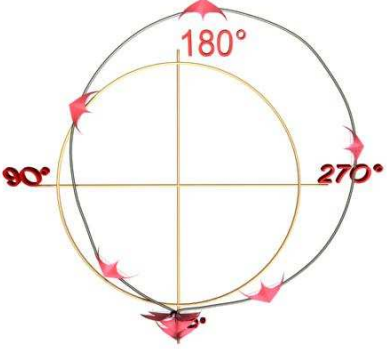
| Le 360° pancake | | |
|--|---|--|
|  | |  |
| Description. | Jugement | Technique |
| <p>Position départ : posé sur l'intrados, nez au loin.</p> <p>Position lignes : le CV est enroulé sur les lignes (au niveau des connecteurs vergue/bords d'attaque)</p> <p>Exécution figure : le CV décolle à 1,50m intrados face au sol, nez au loin, puis dans cette position suit une trajectoire sur au moins 180°</p> <p>Fin de figure : posé du CV</p> | <p>Défaut majeur: le CV ne décolle pas.</p> <p>Défaut moyen : parallélisme de la trajectoire fluctuant pendant toute la durée de la figure</p> <p>Défaut mineur : assiette instable</p> <p>Défaut général : propreté de la figure</p> <p>Défaut d'exécution : liaison approximative avec la figure suivante et/ou précédente ; vitesse inadaptée.</p> | <p>Préparation de la figure : Enroulez vos lignes sur le CV d'un tour ET à la hauteur des connecteurs de la barre transversale. Si vous voulez partir à votre droite tirez la ligne droite, le CV décolle progressivement en position Pancake.</p> <p>Note : pour exécuter cette figure il faut piloter le CV comme pour un Sideway en faisant toutefois attention à ce que le nez de l'appareil reste à l'horizontale, le nez ne doit pas partir vers le bas. Vous pouvez aussi lancer cette figure à partir d'un Yoyo mal exécuté (l'enroulement s'étant fait trop bas sur les bords d'attaque).</p> <p>ATTENTION : il ne faut aucun courant d'air, même léger, pour exécuter cette figure car le CV est à la limite de stabilité.</p> |

Le Carré

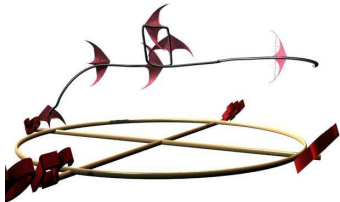
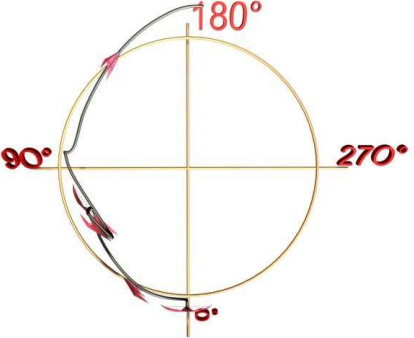
| Le carré | | |
|---|--|--|
|  |  | |
| Description. | Jugement | Technique |
| <p>C'est LA Figure du cerf-volant en salle car réputée pour être impossible à réaliser.</p> <p>Position départ : un 360°</p> <p>Position lignes : normale</p> <p>Exécution figure : le CV dessine un carré.</p> <p>Fin de figure : poursuite du 360°.</p> | <p>Défaut majeur : le CV tombe ou touche le sol.</p> <p>Défaut moyen : la forme de la figure est plus proche du cercle que du carré.</p> <p>Défaut mineur : la petitesse du carré.</p> <p>Défaut général : propreté de la figure</p> <p>Défaut d'exécution : liaison approximative avec la figure suivante et/ou précédente ; vitesse inadaptée.</p> | <p>Lancez le CV dans un 360°, stabilisez le vol. Tirez un coup sec, bref et rapide sur la ligne de l'aile haute en stoppant votre déplacement. Le CV exécute un virage à 90° et monte à la verticale.</p> <p>Toujours sur la même ligne tirez un coup sec, bref et rapide, déplacez vous dans la direction que vas prendre le CV.</p> <p>Tirez un coup sec, le CV fait un virage à 90° nez vers le bas et part vers le bas, stoppez votre déplacement</p> <p>Tirez un coup sec, le CV refait un virage sec à 90°, reprenez votre 360°.</p> <p>Note : il faut toujours tirez sur la même ligne</p> <p>Conseil : donnez de l'ampleur à vos déplacements pour améliorer la précision.</p> |

Le Tip Stand

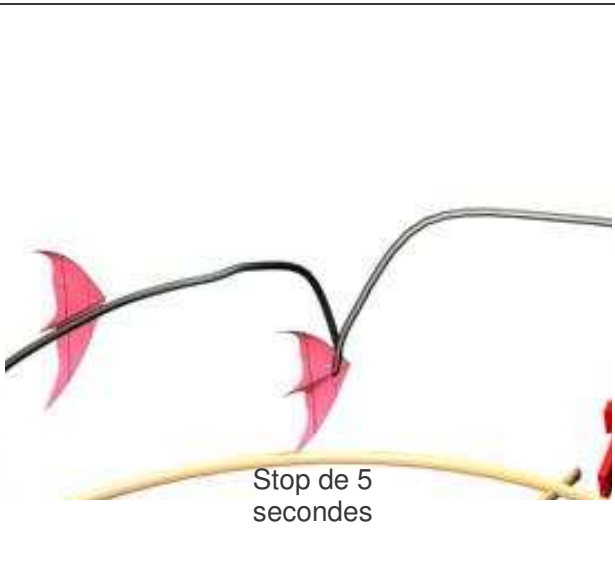
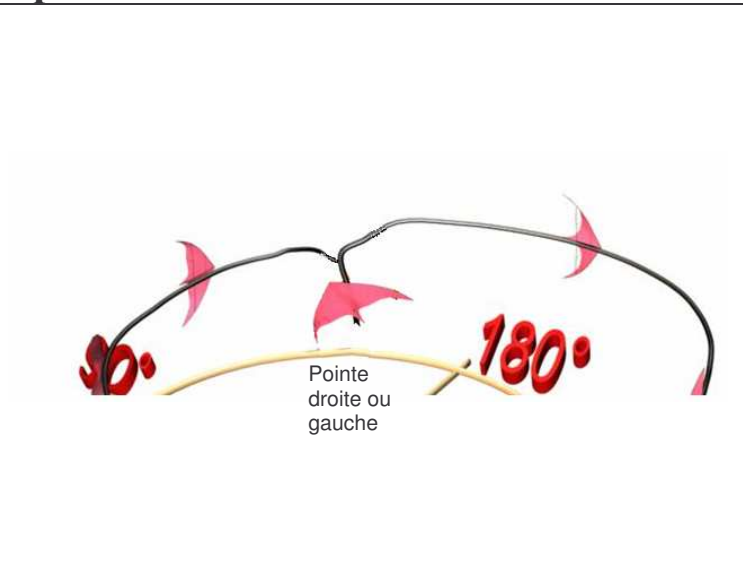
| Le Tip Stand | | |
|---|---|--|
|  <p>Stop de 5 secondes</p> | |  <p>Pointe droite ou gauche</p> |
| Description. | Jugement | Technique |
| <p>Position départ : un 360°.</p> <p>Position lignes : normale</p> <p>Exécution figure : le CV vient se poser sur une pointe et reste au moins 5 secondes en équilibre sur cette pointe</p> <p>Fin de figure : le CV repart dans une autre figure</p> | <p>Défaut majeur: chute du CV, sur l'extrados ou l'intrados, au lancement de la figure.</p> <p>Défaut moyen : le maintien en équilibre n'est pas maîtrisé.</p> <p>Défaut mineur : l'équilibre est maintenu moins de 5 secondes.</p> <p>Défaut général : propreté de la figure</p> <p>Défaut d'exécution : liaison approximative avec la figure suivante et/ou précédente.</p> | <p>Faites un Spike</p> <p>Lorsque la pointe touche le sol, maintenez le cerf-volant en équilibre en jouant sur les lignes.</p> <p>Conseils : réaliser votre posé de pointe de manière abrupte, cela donne un arrêt inattendu et le maintien en équilibre est du plus bel effet</p> |

LES FIGURES IMPOSEES 2007

L'épreuve de précision est constituée d'une prestation, sur fond musical², durant laquelle le pilote doit réaliser 4 figures imposées, sur des axes et des positions précis.

Les 4 figures imposées, ainsi que les axes et les positions de réalisation, sont définies au 3 janvier et pour toute l'année civile.

Pour chaque catégorie et selon la classification du référentiel il est choisi obligatoirement pour :

- La figure 1 : un décollage
- La figure 2 : soit une rotation, soit une précision soit un plané.
- La figure 3 : soit une rotation, soit une précision soit un plané.
- La figure 4 : un atterrissage.

La durée de l'épreuve est limitée à 2 minutes. Le temps imparti pour réaliser et juger les figures est établi de la manière suivante :

- De 00:00 minute à 00:10 minute → lancement de l'accompagnement musical et réalisation du décollage (figure 1).
- De 00:11 minute à 00:30 minute → jugement du décollage, le pilote continue sa prestation.
- À 00:31 minute → premier avertissement sonore (coup de clochette) indiquant au pilote qu'il est autorisé à réaliser les figures 2 et 3
- À 01:30 minute → deuxième top sonore indiquant au pilote que le temps imparti pour réaliser les figures 2 et 3 est terminé.
- De 01:31 minute à 01:55 minute → jugement des figures 2 et 3.
- A 01:50 minute → troisième top sonore indiquant au pilote la réalisation de la figure 4 et la fin de sa prestation, les juges disposent de 20 secondes pour juger la figure 4.

La longueur des lignes, cerf-volant inclus, est de 5,5 mètres ± 10 centimètres.

Catégorie Novice

Décollage : pop

Figure 2 : boucle montante

Figure 3 : axel

Atterrissage : belly landing

Catégorie Intermédiaire

Décollage : rising

Figure 2 : Over avec angle au sommet

Figure 3 : roulade

Atterrissage : posé reverse

Catégorie Expert

Décollage : décollage tortue

Figure 2 : tip stand

Figure 3 : yoyo

Atterrissage : insane

² La musique est choisie librement par le pilote ou à défaut par l'organisateur

La grille est accompagnée d'un tableau qui décrit brièvement les différents défauts énoncés dans le tableau de chacune des figures prises en compte dans la notation.

Utilisation de la grille :

Chaque figure est notée sur 15 points, pour un défaut constaté il suffit de rayer la note, attention les défauts peuvent s'additionner et donner ainsi un total de 0/15 pour une figure

Grille de notation figures imposées

Novices :

| NOVICES 2007 | pop | boucle montante | axel | belly |
|-----------------------------------|---|---|---|--|
| Temps en minute | 00:00<F1>00:10 | 00:30<F2.F3>01:30 | | 01:55<F4>02:00 |
| position /axe | au 0° | au 180° | au 270° | au 0° |
| défaut majeur (5 points) | Le CV ne décolle pas | les points d'entrée et de sortie de la boucle sont différents. | chute du CV. | le CV tape directement du nez sur le sol |
| défaut moyen (4 points) | le CV touche le sol même sans interruption de la figure | forme ovoïde du cercle | rotation incomplète | le posé est brutal |
| défaut mineur (3 points) | défaut de trajectoire. | la trajectoire a une incidence prononcée (angles supérieur à 45°). | La sortie de la figure n'est pas précise | mauvaise maîtrise de la distance où poser le CV |
| défaut général (2 points) | propreté de la figure | propreté de la figure | propreté de la figure | propreté de la figure |
| défaut exécution (1 point) | liaison approximative avec la figure suivante ; vitesse inadaptée | liaison approximative avec la figure suivante et/ou précédente ; vitesse inadaptée. | liaison approximative avec la figure suivante et/ou précédente ; vitesse inadaptée. | liaison approximative avec la figure précédente ; vitesse inadaptée. |

Intermédiaire

| INTERS 2007 | le Rising | Over avec angle | Roulade | Posé reverse |
|-----------------------------------|---|---|---|---|
| Temps en minute | 00:00<F1>00:10 | 00:30<F2.F3>01:30 | | 01:55<F4>02:00 |
| position /axe | au 90° | axe 0°-90° | au 180° | au 0° |
| défaut majeur (5 points) | le CV décolle et retombe sur le sol | l'angle est arrondi | le CV se pose sur l'extrados ou l'intrados. | le CV est posé directement sur l'extrados ou l'intrados. |
| défaut moyen (4 points) | le CV touche le sol même sans interruption de la figure | défaut de trajectoire. | nécessité d'allonger la distance au décollage en sens inverse. | le CV est posé sur ses pointes puis tombe sur l'extrados ou l'intrados. |
| défaut mineur (3 points) | l'altitude et l'assiette sont instables | décalage inférieur de 5° par rapport au point de sortie théorique de la figure. | défaut de trajectoire | le CV se pose sur 1 pointe puis la 2ème. |
| défaut général (2 points) | propreté de la figure | propreté de la figure | propreté de la figure | propreté de la figure |
| défaut exécution (1 point) | liaison approximative avec la figure suivante ; vitesse inadaptée | liaison approximative avec la figure suivante et/ou précédente ; vitesse inadaptée. | liaison approximative avec la figure suivante et/ou précédente ; vitesse inadaptée. | liaison approximative avec la figure précédente ; vitesse inadaptée. |

Experts



| EXPERTS 2007 | Décollage tortue | Tip Stand | yoyo | Insane |
|-----------------------------------|---|---|---|--|
| Temps en minute | 00:00<F1>00:10 | 00:30<F2.F3>01:30 | | 01:55<F4>02:00 |
| position /axe | au 90° | au 180° | axe 90° - Zénith | au zénith |
| défaut majeur (5 points) | le CV ne décolle pas | chute du CV, sur l'extrados ou l'intrados, au lancement de la figure. | chute du CV | le CV plonge au sol ou sur le pilote directement sans rotations |
| défaut moyen (4 points) | le CV décolle mais retombe au sol | le maintient en équilibre n'est pas maîtrisé. | le CV touche le sol sans interruption de la figure. | l'axe de descente n'est pas vertical, les rotations sont en nombre insuffisant |
| défaut mineur (3 points) | défaut de trajectoire | l'équilibre est maintenu moins de 3 secondes. | défaut de trajectoire | l'attrapé est approximatif |
| défaut général (2 points) | propreté de la figure | propreté de la figure | propreté de la figure | propreté de la figure |
| défaut exécution (1 point) | liaison approximative avec la figure suivante ; vitesse inadaptée | liaison approximative avec la figure suivante et/ou précédente ; vitesse inadaptée. | liaison approximative avec la figure suivante et/ou précédente ; vitesse inadaptée. | liaison approximative avec la figure précédente ; vitesse inadaptée. |

Grille de notation ballet musical

| | fluidité | oui | tempo | oui | originalité | oui | réalisation | oui |
|---------------------|----------------------------------|-----|--|-----|---|-----|--|-----|
| question à 5 points | pas de chutes | x | synchronisation | x | la chorégraphie a-t-elle été travaillée | x | le pilote prend risques (vole avec 1 main, mains dans le dos, etc. | x |
| question à 4 points | enchaînement des figures correct | x | Variation rythme | x | y a-t-il une variation des figures | x | niveau des figures | x |
| question à 3 points | légèreté du vol | x | caractère | x | recherche esthétique | x | engagement des figures | x |
| question à 2 points | Précision du vol | x | les reprises sur chutes se font il dans la musique | x | thème | x | l'exécution des figures | x |
| question à 1 points | Mobilité du pilote | x | la musique choisie est elle bien adaptée au ballet | x | la présentation du pilote | x | sortie des figures | x |

EXEMPLE DE TRICK

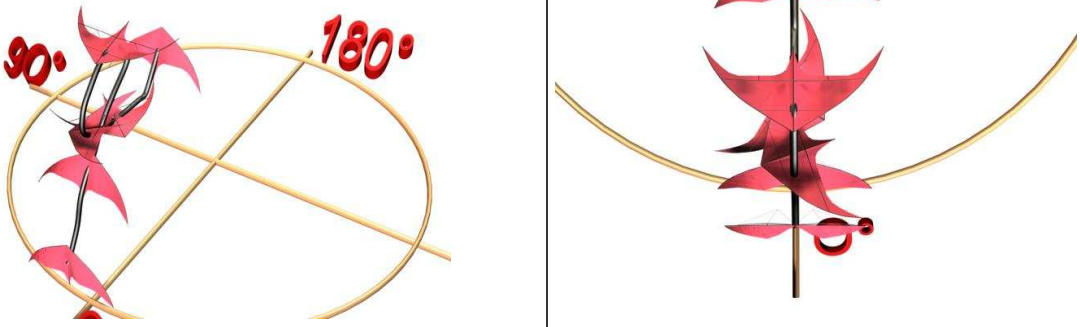
Le Lewis

| Le Lewis | | |
|---|--|---|
|  | |  |
| Description. | Jugement | Technique |
| <p>Les lignes s'enroulent sur le CV à partir d'une tortue, après le tour complet, il se retrouve de nouveau en tortue, puis fais une vrille à plat et enfin un Yoyo</p> | <p>Défaut majeur : chute du CV. Défaut moyen : le CV touche le sol pendant le Yoyo. Défaut mineur : en sortie de figure le vol n'est pas maîtrisé.</p> | <p>Positionnez le CV en Tortue Poussez les lignes le CV part en arrière et les lignes s'enroulent sur le CV Laissez le CV faire un tour complet afin qu'il se retrouve de nouveau en tortue Tirez sur une des lignes afin de lui faire une vrille à plat Tirez doucement sur les lignes, vos lignes vont se dérouler et vous pourrez reprendre votre vol normal</p> |

Ce trick figure ici à titre d'exemple la décomposition du trick donne :

→ Tortue → yoyo → tortue → Lazy yoyo